

## **ACHTUNG!**

**Lesen Sie die Anweisungen in diesem Handbuch bitte aufmerksam durch. Dieses Handbuch ist integrierender Bestandteil des Produkts und ist an einem sicheren Ort aufzubewahren, um es später jederzeit wieder zu Rate ziehen zu können.**

**MECHANISCHE KENNNTNISSE** - Ein Großteil der Wartungs- und Reparaturarbeiten am Fahrrad setzen spezifische Kenntnisse, einschlägige Erfahrung und geeignetes Werkzeug voraus. Mechanisches Talent allein könnte nicht ausreichen, um an Ihrem Fahrrad fachgerechte Wartungs- und Reparaturarbeiten auszuführen. Sollten Sie an Ihren Fähigkeiten zweifeln, diese Arbeiten korrekt durchzuführen, so wenden Sie sich bitte an Ihren Fachhändler.

**„UNFÄLLE“** – Wir machen Sie darauf aufmerksam, dass in dieser Anleitung wiederholt auf die Möglichkeit von Unfällen hingewiesen wird. Jeder Unfall kann Schäden am Fahrrad und an seinen Komponenten verursachen und könnte vor allem schwere oder sogar lebensgefährliche Verletzungen für Sie oder einen Passanten zur Folge haben.

**VERWENDUNGSZWECK** - Dieses Campagnolo®-Produkt wurde ausschließlich entworfen und hergestellt, um auf Rennrädern oder Cyclocross-Rädern (falls diese mit dem Kennzeichen CX versehen sind) montiert und verwendet zu werden. Andere Verwendungszwecke werden ausdrücklich ausgeschlossen. Jeder andere Gebrauch dieses Produkts (wie z.B. für Cross Country, All Mountain/Enduro, Offroad-Akrobatik, Downhill, Four Cross, Freeride, Free Style oder jede andere extreme Offroad-Disziplin gemäß UCI-Definition) könnte Unfälle, körperliche Verletzungen oder den Tod verursachen und ist daher als vollkommen missbräuchlich, unangemessen und unbesonnen zu betrachten.

**LEBENSDAUER - ABNUTZUNG – NOTWENDIGKEIT DER INSPEKTION** - Die Lebensdauer der Campagnolo®-Komponenten hängt von vielen Faktoren wie z.B. vom Gewicht des Fahrers und von den Einsatzbedingungen ab. Stöße, Schläge, Stürze und ganz generell ungeeigneter Gebrauch können die strukturelle Unversehrtheit der Komponenten beeinträchtigen und deren Lebensdauer dadurch erheblich verkürzen. Einige Komponenten nutzen sich außerdem im Laufe der Zeit ab. Wir bitten Sie, Ihr Fahrrad regelmäßig von einem Fahrradmechaniker untersuchen zu lassen, um Risse, Deformationen oder andere Ermüdungs- oder Abnutzungserscheinungen festzustellen (zur Risserkennung an Aluminiumteilen empfehlen wir die Verwendung von Eindringmitteln oder anderen Erkennungsverfahren für Mikrobrüche). Für diese Kontrollen müssen die Komponenten Ihres Rennrads, insbesondere die Pedale demontiert werden. Sollten bei der Inspektion auch nur die geringsten Anzeichen von Deformationen, Rissen, Schlägeinwirkungen oder Ermüdung festgestellt werden, so ist die betreffende Komponente sofort zu ersetzen, auch übermäßig abgenutzte Komponenten sind **sofort** zu austauschen. Die Inspektionshäufigkeit hängt von vielen Faktoren ab; wenden Sie sich an einen Vertreter von Campagnolo S.r.l., um das für Sie am besten geeigneten Inspektionsintervall zu wählen.

• **Beträgt Ihr Körpergewicht mehr als 240 lb / 109 Kg, sollten Sie diese Bestandteile/Räder nicht verwenden. Die Nichtbeachtung dieses Hinweises kann zu einer irreversiblen Beschädigung des Produktes führen.**

• **Beträgt Ihr Körpergewicht mehr als 180 lb/ 82 Kg, sollten Sie besonders achtsam sein und Ihr Fahrrad häufiger (als die Personen, die weniger als 180 lb/82 Kg wiegen) überprüfen lassen.** Prüfen Sie zusammen mit Ihrem Mechaniker, ob die von Ihnen ausgewählten Campagnolo®-Laufräder für die vorgesehenen Einsatzbedingungen geeignet sind und legen Sie gemeinsam mit ihm das Inspektionsintervall fest.

**Wichtiger Hinweis zu PRODUKTLEISTUNG, SICHERHEIT und GARANTIE** - Die Komponenten der 9s / 10s / 11s- Campagnolo®-Antriebssysteme sowie die Bremssysteme, Felgen, Pedale und alle anderen Campagnolo®-Produkte wurden als ein einziges integriertes System entwickelt. Damit die SICHERHEIT, LEISTUNG, HALTBARKEIT, und FUNKTIONSTÜCHTIGKEIT nicht beeinträchtigt und die GARANTIE nicht ungültig wird, empfehlen wir Ihnen, ausschließlich die von Campagnolo S.r.l. gelieferten oder spezialisierten Bestandteile und Komponenten zu benutzen und sie nicht mit Produkten, Bestandteilen oder Komponenten anderer Hersteller zu kombinieren oder zu ersetzen.

**Hinweis:** Es ist möglich, dass Werkzeug, das von anderen Herstellern für Komponenten geliefert wird, die ähnlich sind wie Campagnolo®-Komponenten nicht mit Campagnolo®-Komponenten kompatibel ist. Ebenso kann es sein, dass von Campagnolo S.r.l. geliefertes Werkzeug nicht mit Komponenten von anderen Herstellern kompatibel ist. Bevor Sie das Werkzeug eines Herstellers an Komponenten eines anderen Herstellers benutzen, sollten Sie sie daher immer mit Ihrem Fahrradmechaniker oder mit dem Werkzeughersteller auf ihre Kompatibilität prüfen.

*Der Benutzer dieses Campagnolo®-Produkts erkennt ausdrücklich an, dass der Gebrauch des Fahrrads Gefahren mit sich bringen kann, welche den Bruch einer Fahrradkomponente sowie auch andere Risiken umfassen und Unfälle mit körperlichen und sogar lebensgefährlichen Verletzungen verursachen können. Mit dem Kauf und Gebrauch dieses Campagnolo®-Produkts akzeptiert der Benutzer diese Gefahren und/oder geht diese Risiken ausdrücklich, freiwillig und bewusst ein. Dabei sagt er zu, dass der Campagnolo S.r.l. niemals die Schuld für irgendeinen möglicherweise daraus entstehenden Schaden zuweisen wird.*

**Falls Sie Fragen haben, wenden Sie sich für weitere Informationen bitte an Ihren Mechaniker oder an den nächstgelegenen Campagnolo®-Fachhändler.**

## VOR DEM GEBRAUCH IHRES FAHRRADS

BENUTZEN SIE IHR FAHRRAD NICHT, WENN ES DIE FOLGENDEN KONTROLLEN NICHT BESTEHT – KORRIGIEREN SIE EVENTUELLE ANOMALIEN, BEVOR SIE IHR FAHRRAD IN GEBRAUCH NEHMEN.

- Kontrollieren Sie, dass alle Komponenten des Fahrrads, einschließlich – aber nicht darauf beschränkt – Bremsen, Pedale, Griffe, Lenker, Rahmen und Sattel-Baugruppe in einwandfreiem Zustand und einsatzbereit sind.
- Kontrollieren Sie, dass keines der Fahrradkomponenten verbogen und beschädigt oder falsch ausgerichtet ist.
- Überprüfen und kontrollieren Sie, dass alle Schnellspanner, Muttern und Schrauben richtig eingestellt sind. Heben Sie das Fahrrad leicht an und lassen Sie es auf den Boden aufedern, um festzustellen, ob irgendwelche Bestandteile locker sind.
- Kontrollieren Sie, dass die Laufräder perfekt zentriert sind. Drehen Sie das Laufrad, um festzustellen, dass es keinen Höhen- und Seitenschlag aufweist und dass es beim Drehen nicht etwa die Gabel oder die Bremsschuhe berührt.
- Prüfen Sie, dass die Rückstrahler fest montiert und sauber sind.
- Kontrollieren Sie, dass Bremszüge und Bremsschuhe in einwandfreiem Zustand sind.
- Kontrollieren Sie die Funktionstüchtigkeit der Bremsen vor der Abfahrt.
- Bei der Ausfahrt sollten Sie die örtlichen Vorschriften für Radfahrer und alle Verkehrskennzeichen kennen und immer einhalten.

Sollten Sie sonst irgendwelche Zweifel, Fragen oder Bemerkungen haben, so wenden Sie sich bitte an das nächstgelegene Campagnolo-Service Center. Ein Verzeichnis der Service Center finden Sie auf unserer Website: [www.campagnolo.com](http://www.campagnolo.com).

## 1. TECHNISCHE SPEZIFIKATIONEN

### ACHTUNG!

DIESES RAD IST UNTER ATHLETISCHEN GESICHTSPUNKTEN BESONDERS ANSPRUCHSVOLL. WIR EMPFEHLEN IHNEN DAHER, ES NUR ZU VERWENDEN, NACHDEM SIE ZUVOR AUSREICHEND LENKERFAHRUNG MIT HOCHPROFILRÄDERN BEI SEITENWIND GESAMMELT HABEN.

### 1.1 - TECHNISCHE SPEZIFIKATIONEN DES LAUFRADS

Durchmesser der Felge: 634 mm	Abmessung Nabenanschlag: vorne: 100 mm - hinten: 130 mm
Nabentyp: alu	<b>Luftdruck:</b> <b>BORA ONE:</b> siehe vom Hersteller empfohlener Luftdruck <b>BORA ONE CX:</b> Halten Sie sich dabei unbedingt an die auf dem Cyclocrossreifen angegebenen Höchstdruckwerte.
Einsatz:	<b>BORA ONE:</b> ausschließlich auf Strassen mit glattem Asphalt oder auf Radpisten <b>BORA ONE CX:</b> für Cyclocross-Rädern.

Überprüfen Sie je nach Länge des Schlauchventils (sollte es notwendig sein, ein hohles Verlängerungsstück zu verwenden) und Höhe des Felgenprofils, welches Verlängerungsstück am besten Ihren Bedürfnissen entspricht. :	Ventilverlängerungen m. Innengewinde (option)	L	
	UT-WH130F	37 mm	
	UT-WH140F	67 mm	
	UT-WH150F	92 mm	
	UT-WH160F	80 mm	

### 1.2 - TECHNISCHE SPEZIFIKATIONEN DER SPEICHEN



### WICHTIG!

Kaufen Sie nur Originalspeichen. Die Speichen müssen außerdem der spezifischen Ausführung Ihres Laufradmodells entsprechen. Die Verwendung der nicht geeigneten Speichen kann es zu Unfällen, schweren Verletzungen oder gar zum Tod führen.

### ACHTUNG! HINWEIS FÜR DEN FAHRRADMECHANIKER

WENDEN SIE SICH FÜR DIE ANWEISUNGEN ZUM ZUSAMMENBAU, ZU WARTUNG UND ERSATZ VON FELGEN, SPEICHEN UND NABEN AN IHREN CAMPAGNOLO-SERVICE CENTER.

Vorderrad:	Hinterrad Seite Freilauf:	Hinterrad dem Freilaufkörper gegenüberliegende Seite:
KIT-31BO	KIT-42BO	KIT-42BO

## 2. REIFEN

- Das Laufrad ist für die Montage von Schlauchreifen ausgelegt.
  - Sicherstellen, dass Durchmesser und Querschnitt des Schlauchreifens, der benutzt werden soll, mit den Maßen der Felge kompatibel sind.
  - Die Montage des Schlauchreifens auf die Felge erfordert besondere Aufmerksamkeit; hierzu ist die Gebrauchsanleitung, die dem Schlauchreifen beiliegt, zu befolgen.
- Vor dem Auftragen des Klebstoffs für die Schlauchreifenmontage die Klebefläche der Felge mit Azeton entfetten. Wir empfehlen, vom Klebstoff mindestens 3 Lagen auf die Felge sowie eine Lage auf den Reifen aufzutragen und nach dem Verkleben des Schlauchreifens mindestens 24 Stunden zu warten, bevor das Laufrad benutzt wird.



### ACHTUNG!

Eine fehlerhafte Montage des Reifens kann plötzlichen Luftverlust, Platzen oder Ablösen verursachen und dadurch Unfälle, Verletzungen oder gar den Tod zur Folge haben.



### ACHTUNG!

Die Felge vor der Schlauchmontage nicht schmiegeln. Keinen Arbeitsschritt durchführen, der Abrieb, Kratzer oder Einschnitte auf der Felge verursachen bzw. sie in irgendeiner Weise beschädigen kann. Eine beschädigte Felge kann plötzlich brechen und zu Unfällen, Verletzungen oder gar zum Tod führen.

### 2.1 - GEBRAUCH DER VERLÄNGERUNG ZUM AUFPUMPEN DER REIFEN UT-HU130

- Das Ventil A vom Schlauchreifen losschrauben (Abb. 1), wenn nötig, hierzu den mitgelieferten Schlüssel benutzen und das Ventil aus seinem Sitz herausnehmen (Abb. 2).

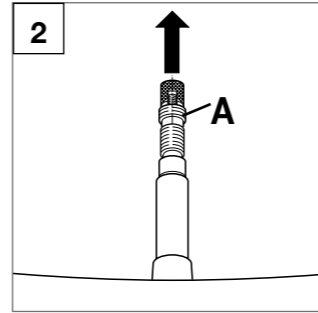
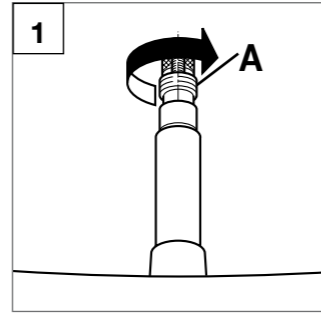

- Die Verlängerung **UT-HU130** in das kleine Röhrchen B (Abb. 3) einstecken und ausschließlich mit dem mitgelieferten Spezialschlüssel C (Abb. 4) fest anziehen.

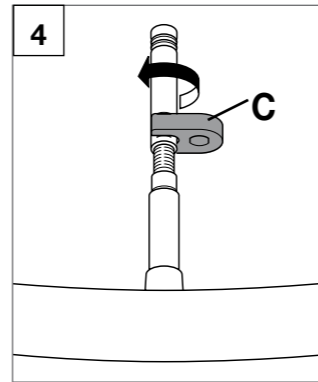
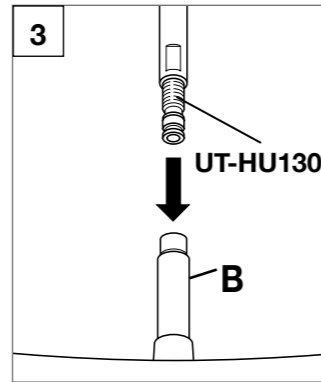

- Das Ventil A in die Verlängerung **UT-HU130** (Abb. 5) einführen und mit dem mitgelieferten Spezialschlüssel C fest zuschrauben (Abb. 6).

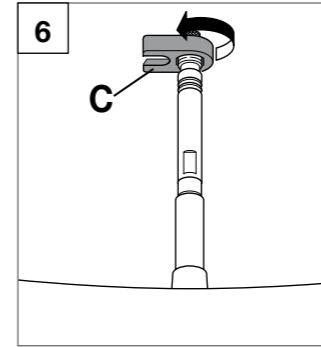
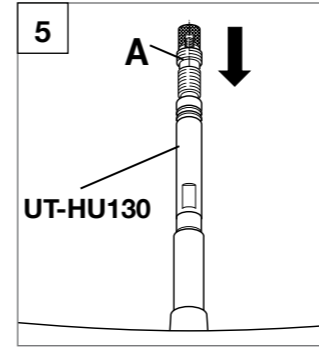

- Nun kann der Schlauchreifen so wie in Abschnitt 2.2 angegeben aufgepumpt werden.

- Um die Luft aus dem Schlauchreifen abzulassen, das Ventil öffnen und es gegen den Mechanismus im Innern der Verlängerung drücken.

### 2.2 - AUFPUMPEN UND ABLASSEN DES LAUFRADS

- **Aufpumpen des Reifens:** Ventilkappe abnehmen, Ventil lösen und mit einer Pumpe mit Manometer aufpumpen, um den gewünschten Druck herzustellen, Ventil aufschrauben und Kappe einsetzen.
- **Ablassen des Reifens:** Ventilkappe abnehmen und Ventil leicht lösen. Dann so lange drücken, bis der gewünschte Druck erreicht ist. Anschließend Ventil anziehen und Kappe einsetzen.



### ACHTUNG!

Unter keinen Umständen den vom Reifenhersteller empfohlenen Höchst-Luftdruck überschreiten.

Ein zu hoher Reifendruck reduziert die Straßenhaftung des Reifens und erhöht das Risiko, dass der Reifen plötzlich platzt. Ein zu niedriger Reifendruck setzt die Leistung des Laufrads herab und erhöht die Möglichkeit, dass der Reifen plötzlich und ohne Vorzeichen den Druck verliert und platt wird. Außerdem kann ein zu niedriger Reifendruck zu Schäden und vorzeitiger Abnutzung der Felge führen.

### Achtung

- Den Reifendruck auch hinsichtlich des Körpergewichts des Anwenders regulieren; der Reifendruck für einen schweren Radfahrer sollte höher sein als der für einen leichten Radfahrer.



### WARNUNG!

Ein falscher Reifendruck könnte zum Platzen des Reifens oder zum Verlust der Herrschaft über das Fahrrad führen und Unfälle, Verletzungen oder gar den Tod zur Folge haben.

### 2.3 - CYCLOCROSSREIFEN

- Auf die BORA CX-Räder können auch Cyclocrossreifen bis zu 35 mm montiert werden.



### WARNUNG!

- Verwenden Sie keine 29"- MTB-Reifen.

### 3. MONTAGE UND DEMONTAGE DER RITZEL



#### VORSICHT!

Bei allen Eingriffen (z.B. Montage, Demontage) an Ritzel immer geeignete Schutzhandschuhe und Schutzbrille tragen.

#### 3.1 - 9S / 10S CAMPAGNOLO®-RITZEL (AUF RL-FREILAUFKÖRPER VOM TYP CAMPAGNOLO®)

##### 3.1.1 - MONTAGE

- Die Ritzel sind bereits vormontiert und in der richtigen Phasenstellung auf dem Kunstharzträger befestigt (A - Fig. 7).
- Den Ritzelträger auf die Seite des Freilaufkörpers aufsetzen, die Profile der Kehlen aufeinander ausrichten, die Ritzel auf den Freilaufkörper schieben und den Träger (A) aus der Nabe herausziehen (Fig. 7).
- Bei der Montage ohne den Kunstharzträger die einzelnen oder vormontierten Ritzel und die Distanzhülsen auf den als Ritzelträger dienenden Nabenkörper aufsetzen, dabei so vorgehen, dass das Profil beider Kehlen aufeinander ausgerichtet ist (Abb. 8).
- Das Profil des Freilaufkörpers mit zwei asymmetrischen Kehlen bringt die Ritzel automatisch in Phasenstellung, so dass es nur eine einzige Montagemöglichkeit gibt.
- Mit Hilfe eines Drehmomentschlüssels (D - Abb. 9) zusammen mit dem Campagnolo-Werkzeug UT-BB080 (B - Abb. 9) die Hülse (C - Abb. 9) mit einem Anziehmoment von **50 Nm - 443 in.lbs** am Freilaufkörper festziehen.

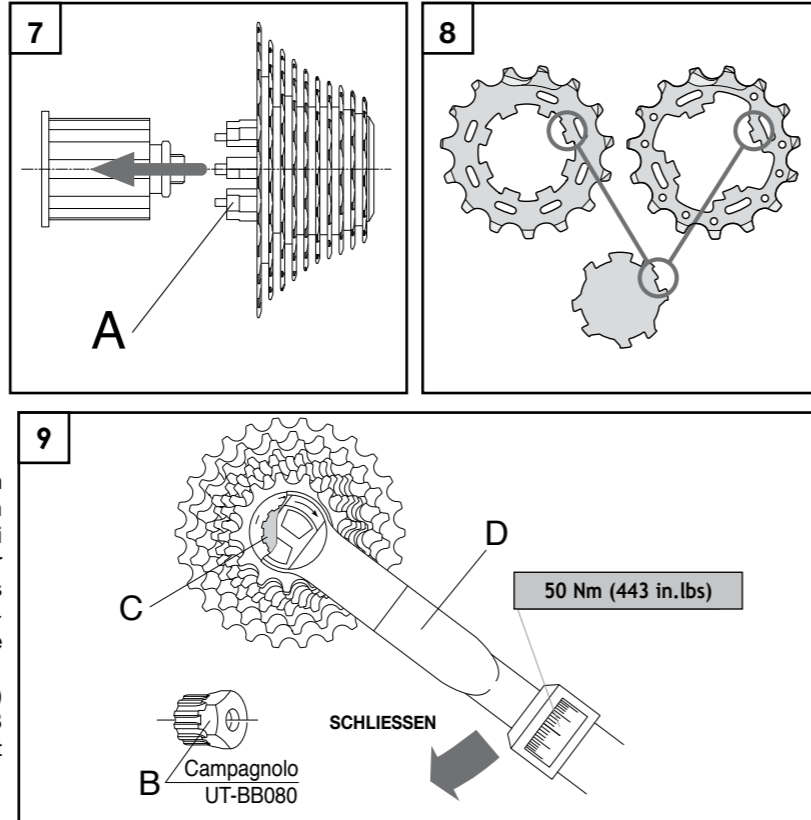

##### 3.1.2 - DEMONTAGE

- Die Hülse (A - Abb. 10) mit Hilfe des Campagnolo-Werkzeugs UT-BB080 (B - Abb. 10), mit einem 24-mm-Gabelschlüssel (C - Abb. 10) und dem Campagnolo-Zahnkranzabnehmer mit Rennkette UT-CS060 (Abb. 10) abschrauben.
- Den Ritzelträger aus Kunstharz auf die Seite des Freilaufkörpers aufsetzen, die gekehlten Profile des Freilaufkörpers auf diejenigen des Ritzelträgers ausrichten und die Ritzel auf den Träger gleiten lassen.
- Den Ritzelträger mit den darauf befindlichen Ritzeln vom Freilaufkörper abnehmen.

##### 3.2 - 11S-RITZEL

- Für alle Montage- und Demontearbeiten sowie für Gebrauch und Wartung sollten Sie immer das den 11s-Ritzeln beiliegende Anleitungsblatt zu Rate ziehen.

#### 3.3 - 8S-, 9S- und 10S-RITZEL VON SHIMANO INC. UND RITZEL VON SRAM CORPORATION (an Campagnolo RL-Freilaufkörper für 8/9/10s-Ritzel von Shimano Inc. und OG 1070 - OG 1090 Ritzel von Sram Corporation)

##### 3.3.1 - MONTAGE

###### • RITZEL VON SHIMANO INC.

- Die Ritzel auf den RL-Freilaufkörper aufsetzen und dabei kontrollieren
  - dass die Fläche mit dem Namen der Gruppe jedes Ritzels zur Außenseite des RL-Freilaufkörpers zeigt,
  - dass die breitere Kerbe am Ritzel (A - Abb. 11) und die breitere Kerbe am RL-Freilaufkörper RL (B - Abb. 11) aufeinander ausgerichtet sind.

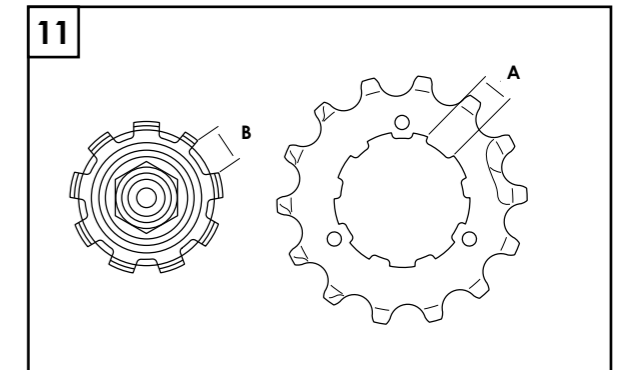
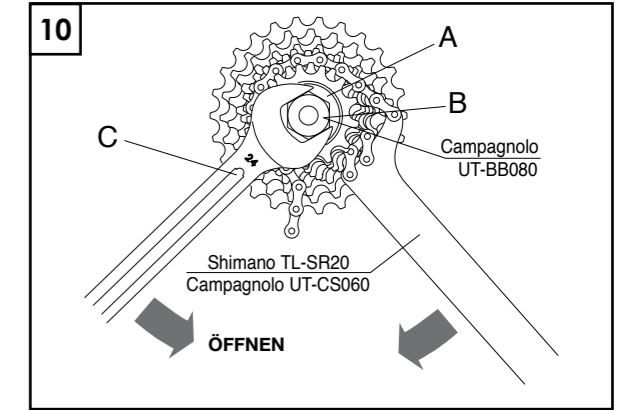

2) Wenn ein 10s-Ritzelpaket montiert wird, muss auf dem RL-Freilaufkörper zuerst der mit den Ritzeln gelieferte Distanzring (Abb. 12) aufgesetzt werden. Für 8s- und 9s-Ritzelpakete ist dieser Distanzring nicht erforderlich.

3) Mit Hilfe des Werkzeugs TL-LR15 von Shimano Inc. oder des Werkzeugs FR-5 von Park Tool Co. (B - Abb. 13) den Verschlussring (C - Abb. 13) mit **30-50 Nm (266-443 in.lbs)** am Freilaufkörper festziehen.

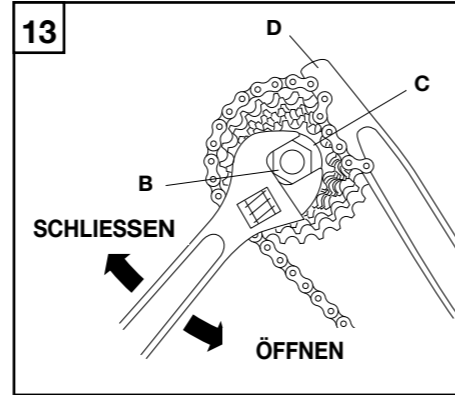
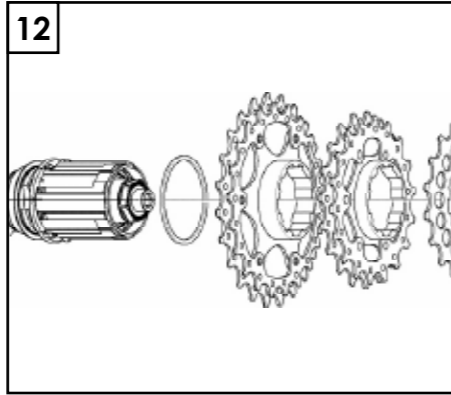

• **RITZEL VON SRAM CORPORATION**

1) Die Ritzel sind auf einem Ritzelträger vormontiert (A - Abb. 14).

2) Den Ritzelträger auf die Seite des Freilaufkörper aufsetzen, die Nutprofile aufeinander ausrichten, die Ritzel auf den Freilaufkörper schieben und den Träger (A) von der Nabe abziehen (Abb. 14).

3) Mit Hilfe des Werkzeugs TL-LR15 von Shimano Inc. oder des Werkzeugs FR-5 von Park Tool Co. (B - Abb. 13) den Verschlussring (C - Abb. 13) mit **30-50 Nm (266-443 in.lbs)** am Freilaufkörper festziehen.

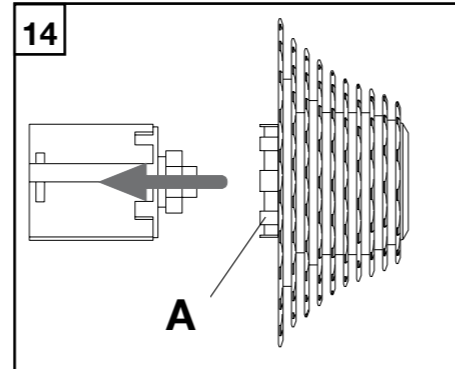

**3.3.2 - DEMONTAGE**

• Den Verschlussring (C - Abb. 13) mit Hilfe des Werkzeugs TL-LR15 von Shimano Inc. oder des Werkzeugs FR-5 von Park Tool Co. (B - Abb. 13) und eines Zahnkranzabnehmers mit Kette (z. B. Shimano Inc. TL-SR20 - D - Abb. 13) demontieren.

• Die Ritzel vom RL-Freilaufkörper abziehen.

**4. BREMSEN**

**! ACHTUNG!**

Mit den Verbundwerkstoff-Laufrädern BORA™ ONE für Schlauchreifen sollten Sie ausschließlich die speziellen Bremschuhe Bestellcode BR-BO500 (für Campagnolo® bremsen) und Bestellcode BR-BO500X (für Dura-Ace bremsen und Campagnolo CX bremsen) benutzen.

Verwenden Sie diese Bremschuhe mit keinem anderen Laufrad. Bei Verwendung irgendeiner anderen Bremsschuh-Felgen Kombination könnte der Bremsvorgang ungenügend und/oder unregelmäßig ausfallen und dadurch Unfälle, Verletzungen oder gar den Tod verursachen. Der Gebrauch von anderen als den vorgeschriebenen Bremschuhen könnte zudem zu schweren Schäden an der Felge führen. Wir empfehlen Ihnen unbedingt, immer die auf der Blisterpackung mit den Bremschuhen angegebene Kompatibilität zwischen Bremschuhen und Felgen zu kontrollieren.

**4.1 - CAMPAGNOLO® BREMSEN**

**Anmerkung**

Neben den vorliegenden Anleitungen auch den Abschnitt "Bremsen" im Handbuch "Part 1" zu Rate ziehen.

**! ACHTUNG!**

Vergewissern Sie sich durch Bedienen des Bremshebels, dass die beiden Bremschuhe GLEICHZEITIG die Felgenoberflächen berühren.

**4.1.1 - EINSTELLUNG DER DUAL PIVOT BREMSE**

Überprüfen Sie die korrekte Zentrierung der Bremse, indem Sie sich vergewissern, dass, wenn die Bremshebel bei stillstehendem Fahrrad betätigt werden, das Laufrad nicht seitlich verschoben wird.

Sollte dies der Fall sein, verstellen Sie die Einstellschraube E (Abb. 15 - Abb.16), bis die seitliche Verschiebung vollkommen aufgehoben ist.

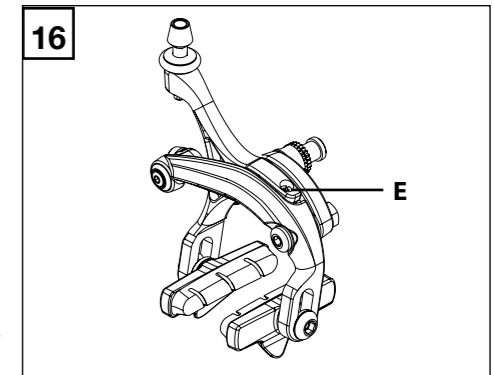
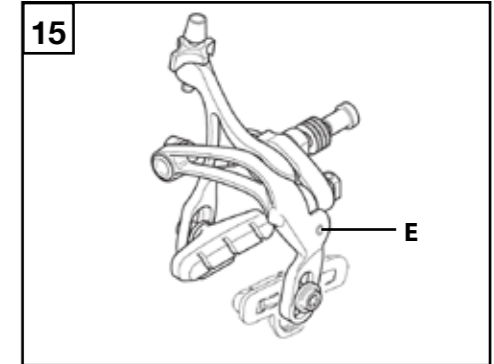

#### 4.1. 2 - EINSTELLUNG DER BREMSSCHUHE

- Die auf den Bremsschuhträger vorhandenen Bremsschuhe abnehmen und durch die in der Räderverpackung mitgelieferten Schuhe ersetzen.
- Die Bremsschuhe so einstellen, dass sie perfekt mit der Bremsoberfläche des Rads übereinstimmen, dass sie etwa 1 mm von der Felgenoberfläche (Abb. 17) entfernt sind und dass sie etwa 1-2 mm vom oberen Felgenreif (Abb. 18) angeordnet sind (Gebrauchsanleitung der Bremsschuhe befolgen).

##### • Vor jedem Einsatz:

- kontrollieren, dass die Bremsen einwandfrei funktionieren.
- kontrollieren, dass die Kabel und Bremsschuhe in gutem Zustand sind.
- kontrollieren, dass die Bremsschuhe perfekt mit der Bremsoberfläche des Rads übereinstimmen, dass sie etwa 1 mm von der Felgenoberfläche (Abb. 17) entfernt sind und dass sie etwa 1-2 mm vom oberen Felgenreif (Abb. 18) angeordnet sind (Gebrauchsanleitung der Bremsschuhe befolgen).

- Um die Bremsschuhe immer funktionstüchtig zu erhalten und die Felgenseiten nicht abzunutzen, empfehlen wir, eventuelle Sandreste, welche sich auf den Bremsschuhen, besonders bei Regenfahrten ablagern können, mit einer Feile zu entfernen.

- Bei nasser Fahrbahn daran denken, daß die Bremskraft sowie die Bodenhaftung der Reifen beachtlich herabgesetzt ist und es somit schwerer ist, das Fahrrad perfekt zu kontrollieren. Fahren Sie deshalb bei nasser Fahrbahn ganz besonders vorsichtig fahren, um jede Art von Unfälle zu vermeiden.

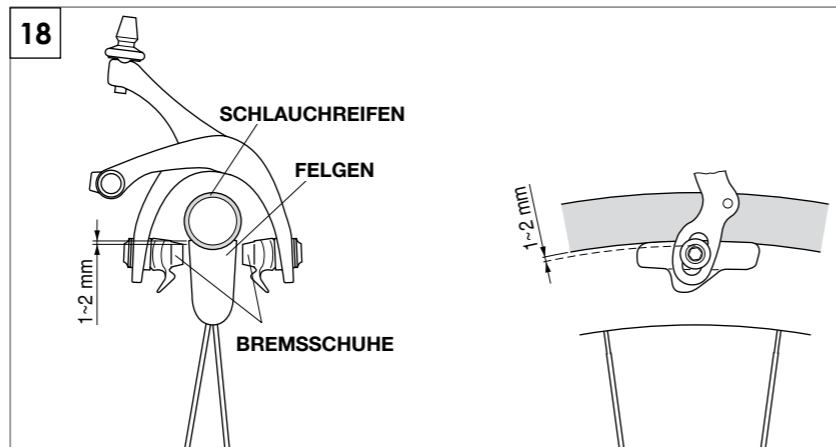
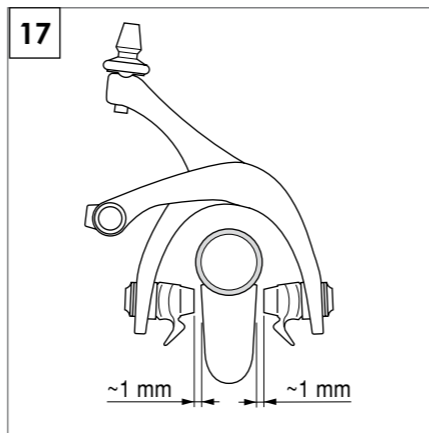

#### 4.2 - BREMSEN ANDERER LIEFERANTEN / CAMPAGNOLO CX BREMSEN

Bitte beachten Sie die Ihres Bremsen-Herstellers beigelegte Bedienungsanleitung.

## 5. PERIODISCHE RAD-WARTUNG UND SICHERHEIT EMPFEHLUNGEN

### ACHTUNG! HINWEIS FÜR DEN FAHRRADMECHANIKER

WENDEN SIE SICH FÜR DIE ANWEISUNGEN ZUM ZUSAMMENBAU, ZU WARTUNG UND ERSATZ VON FELGEN, SPEICHEN UND NABEN AN IHREN CAMPAGNOLO-SERVICE CENTER.

- *Die Zeitintervalle und Kilometer- bzw. Meilenangaben sind reine Richtwerte, die den jeweiligen Einsatzbedingungen und der Gebrauchsintensität (z.B. beim Wettkampfsport, im Regen, auf gesalzene Straßen im Winter, durch das Gewicht des Fahrers etc.) anzupassen und unter Umständen auch erheblich zu ändern sind. Wenden Sie sich an Ihren Fahrradmechaniker, um das für Sie am besten geeignete Kontrollintervall zu wählen.*

- Wir informieren Sie, dass Unfälle auftreten könnten, falls die in dieser Anleitung vorgesehenen Wartungs- oder Reparaturarbeiten nicht richtig ausgeführt oder die in dieser Anleitung enthaltenen Anweisungen nicht befolgt wurden.
- Führen Sie niemals Änderungen irgendwelcher Art an den Komponenten irgendeines Campagnolo®-Produkts aus.
- Eventuell durch Schläge oder Unfälle verbogene oder beschädigte Teile sind immer durch Campagnolo®-Originalersatzteile zu ersetzen.
- Kontrollieren Sie nach dem ersten Gebrauch des Laufrads seine Zentrierung und seinen Höhenschlag.

### ⚠ ACHTUNG!

Die Anwendung von unrechtmäßig zentrierten Laufrädern, und/oder von Laufrädern mit gebrochenen Speichen kann Unfälle mit körperlichen und sogar lebensgefährlichen Verletzungen verursachen.

- Kontrollieren Sie vor jeder Ausfahrt den Zustand der Reifen und ihren Druck.
- Bringen Sie Ihr Fahrrad regelmäßig zu einem Fahrradmechaniker, damit er die Nabenlager und die Lagerkugeln mit Kugellagerfett (CAMPAGNOLO PROFESSIONAL LUBRICATING GREASE cod. LB-100) schmiert. Die für Ihren Gebrauch am besten geeignete Kontrollhäufigkeit (etwa alle 3 000/5 000 km – 1 860 / 3 000 Meilen) sollten Sie je nach Ihrem Körpergewicht, den Einsatzbedingungen und der Gebrauchsintensität mit Ihrem Fahrradmechaniker abstimmen.
- Wir empfehlen Ihnen, Ihr Fahrrad alle 10 000/20 000 km (6 000/12 000 Meilen) zum Schmierern und Ersetzen, zur Demontage und Kontrolle der Naben zu einem Fahrradmechaniker zu bringen.
- Bringen Sie Ihr Fahrrad regelmäßig zu einem Fahrradmechaniker, damit er die Nabenlager und die Lagerkugeln Freilaufgetriebe schmiert.

- Tragen Sie eng anliegende Bekleidung, mit der Sie gut gesehen werden können (in Leuchtfarben oder anderen lebhaften Farben).
- Ist, von anderen Verkehrsteilnehmern gesehen zu werden und Sie selbst Hindernisse auf der Straße viel schlechter erkennen können. Wenn Sie das Fahrrad auch nachts benutzen, sollte es mit geeigneten Lampen und mit entsprechenden Rückstrahlern ausgestattet sein.
- Benutzen Sie niemals ein Fahrrad oder eine Komponente, die Ihnen nicht genau vertraut ist oder von dem/der sie nicht wissen, wie es/sie gebraucht wurde und welche Wartungsarbeiten daran ausgeführt wurden. Gebraucht Komponenten „aus zweiter Hand“ können falsch gebraucht oder beschädigt worden sein, daher könnten sie plötzlich versagen und so einen Unfall hervorrufen.
- Tragen Sie immer einen richtig mit Kinnriemen befestigten Helm und kontrollieren Sie, dass er nach der ANSI- oder SNELL-Norm zugelassen ist.

## REINIGUNG DER LAUFRÄDER

- Schmutz können das Fahrrad und seine Komponenten erheblich beschädigen. Nach dem Gebrauch sollten Sie Ihr Fahrrad daher sorgfältig abspülen, reinigen und trocknen.
- Waschen Sie Ihr Rennrad nie mit einem Wasserstrahl unter Druck. Verwenden Sie niemals Scheuer- oder Metallschwämme zur Reinigung. Waschen Sie Ihr Rennrad und die Campagnolo®Komponenten, indem Sie alle Teile vorsichtig mit Wasser und Seife reinigen.
- Fetten Sie die Komponenten erneut, indem Sie ein spezielles Schmiermittel benutzen. Die Verwendung von ungeeigneten Schmierstoffen oder solchen von minderwertiger Qualität kann die mechanische Lebensdauer der Kette beeinträchtigen und übermäßigen Verschleiß oder Schäden am Antriebssystem hervorrufen.
- Schmierstoffreste am Rennrad und auf dem Boden sorgfältig abputzen. Am Ende des Schmiervorgangs Felgenoberfläche und Bremsbeläge AUFMERKSAM entfetten.



### ACHTUNG!

**Salzwasserumgebung (wie beispielsweise auf Straßen im Winter und in Meeresnähe) kann galvanische Korrosion an den meisten Fahrradkomponenten verursachen. Daher sollten Sie alle exponierten Komponenten an Ihrem Fahrrad gut abspülen, reinigen, trocknen und wieder einfetten, um Defekte, Funktionsstörungen und Unfälle zu vermeiden.**

## TRANSPORT UND AUFBEWAHRUNG

Sollten Sie das Laufrad vom Fahrrad getrennt transportieren oder sollten Sie das Laufrad für längere Zeit nicht benutzen, dieses in einer Tragetasche aufbewahren, um es vor Schlägen und Schmutz zu schützen.

**Die Campagnolo S.r.l. behält sich das Recht vor, den Inhalt des beiliegenden Handbuchs ohne vorherige Bekanntmachung zu ändern.**

**Die jeweils dem aktuellsten Stand entsprechende Ausgabe finden Sie unter [www.campagnolo.com](http://www.campagnolo.com).**

**Unsere Web-Site erhält außerdem Informationen über weitere Campagnolo Produkte sowie den gängigen Ersatzteilkatalog.**