

*Campagnolo*<sup>®</sup>

**ULTRA NARROW<sup>™</sup>**  
**5,9 mm CHAINS**

**¡ATENCIÓN!**

Lea atentamente las instrucciones de este manual. Este manual es parte integrante del producto y debe ser conservado en un lugar seguro para futuras consultas.

**COMPETENCIAS MECÁNICAS** - La mayor parte de las operaciones de mantenimiento y reparación de la bicicleta requieren competencias específicas, experiencia y herramientas adecuadas. Una simple aptitud para la mecánica podría no ser suficiente para operar correctamente en su bicicleta. Si tiene dudas sobre su capacidad de realizar tales operaciones, diríjase a un mecánico especializado.

**“UN ACCIDENTE”** – Se ruega notar que en el presente manual se hace referencia al hecho de que podría producirse “un accidente”. Un accidente puede provocar daños en la bicicleta o en sus componentes y, sobre todo, puede ser causa de graves heridas o incluso de muerte para usted o para un transeúnte.

**USO PREVISTO** – Este producto Campagnolo® ha sido diseñado y fabricado para ser montado **exclusivamente** en bicicletas del tipo “de carrera” o “ciclo cross”, quedando expresamente excluido cualquier otro destino de uso. Cualquier uso diferente del presente (como por ejemplo – sin intención de restricción – limitativo –cross-country, all mountain/enduro, off-road acrobático, downhill, four-cross, freeride, free-style, o cualquier otra disciplina de off-road extremo conforme a la definición de la UCI) podría causar accidentes, lesiones físicas o incluso la muerte y, por lo tanto, debe considerarse totalmente incorrecto, inadecuado y no recomendado.

**CICLO VITAL, DESGASTE, NECESIDAD DE INSPECCIÓN** - El ciclo vital de los componentes Campagnolo® depende de muchos factores tales como por ejemplo el peso del usuario y las condiciones de uso. Choques, golpes, caídas y, más en general, un uso impropio, pueden comprometer la integridad estructural de los componentes, reduciendo enormemente su ciclo vital; además, algunos componentes están sujetos a desgaste. Les rogamos hacer controlar periódicamente la bicicleta por un mecánico calificado, a fin de detectar posibles grietas, deformaciones y/o señales de fatiga o desgaste (para localizar grietas en componentes de aluminio se recomienda utilizar líquidos penetrantes u otros reveladores de microfisuras). En caso de que la inspección deje en evidencia cualquier deformación, grieta y/o signos de impacto o fatiga -no importa cuán pequeños sean-, el componente afectado deberá ser reemplazado **de inmediato**. También los componentes que estén excesivamente desgastados deberán ser sustituidos **de inmediato**. La frecuencia de ejecución de las inspecciones depende de muchos factores; le rogamos contactar con un representante de Campagnolo® para establecer la frecuencia más adecuada en su caso específico.

Si usted pesa más de 82 kg/180 lbs deberá prestar particular atención y hacer inspeccionar su bicicleta con mayor frecuencia (respecto de quien pesa menos de 82 kg/180 lbs) para controlar la posible aparición de grietas, deformaciones y/o señales de fatiga o desgaste. Verifique en conjunto con su mecánico que los componentes Campagnolo® que usted ha elegido sean adecuados para el uso previsto y establezca con él la frecuencia de inspección de los mismos.

**Aviso Importante sobre PRESTACIONES, SEGURIDAD Y GARANTÍA** - Los componentes de las transmisiones Campagnolo® 9s, 10s, los sistemas de frenos, las llantas, los pedales y todos los otros productos Campagnolo®, están diseñados como un único sistema integrado. Para no comprometer la seguridad, las prestaciones, la vida útil, el funcionamiento y la GARANTÍA, utilizar exclusivamente las piezas y los componentes suministrados o especificados por Campagnolo S.r.l., sin conectarlos o sustituirlos con productos, piezas o componentes fabricados por otras empresas.

**Nota:** Las herramientas surtidas por otros fabricantes para componentes similares a los fabricados por Campagnolo® podrían no ser compatibles con los componentes Campagnolo®. Igualmente, las herramientas producidas por Campagnolo S.r.l. podrían no ser compatibles con los componentes de otros fabricantes. Así pues para asegurarse de la compatibilidad de los productos de diversos fabricantes, consultar con un mecánico o con los productores.

*El usuario de este producto Campagnolo® reconoce expresamente que el uso de la bicicleta puede comportar riesgos relativos pero no limitados a la falta de funcionamiento de un componente de la bicicleta misma, que pueden ser causa de accidentes, lesiones físicas e incluso muerte. Al comprar y utilizar este producto Campagnolo®, el usuario se asume y/o acepta expresa, voluntaria y conscientemente dichos riesgos, relativos pero no limitados a la posibilidad de verificarse negligencia pasiva o activa de parte de Campagnolo s.r.l. o bien a defectos ocultos, latentes o evidentes del producto y, dentro de los límites máximos admitidos por la Ley, exime a Campagnolo s.r.l. de toda responsabilidad en cuanto a cualquier daño que de ello pueda derivar.*

Si tiene cualquier pregunta, le rogamos contacte con su mecánico o con el vendedor Campagnolo® más cercano para obtener más información.

## HERRAMIENTAS



¡ATENCIÓN!

Todas las operaciones de cierre y apertura de las cadenas Campagnolo **ULTRA NARROW™** se tienen que realizar utilizando **solamente** la herramienta Campagnolo® **UT-CN200** no incluida en la confección (Fig. 1). El utilize de otros herramientas puede dañar la cadena y/o causar de imprevisto su apertura provocando accidentes, lesiones físicas o muerte.



¡ATENCIÓN!

Endosar guantes y lenter protectoras al utilizar el utensilio Campagnolo® **UT-CN200**.



¡ATENCIÓN!

El empujador de la herramienta Campagnolo® **UT-CN200** está provisto de perno con punta cónica sustituible; en caso de que este último esté desgastado o dañado, deberá ser sustituido con el respectivo perno de recambio Campagnolo® **UT-CN201**. La falta de tempestiva sustitución del perno puede dañar la cadena y ser causa de accidentes, lesiones físicas o muerte.



¡ATENCIÓN! COMPATIBILIDAD

El uso de piñones y engranajes que no sean Campagnolo® puede dañar la cadena. Una cadena dañada puede abrirse incluso de imprevisto y provocar accidentes, lesiones físicas o muerte.

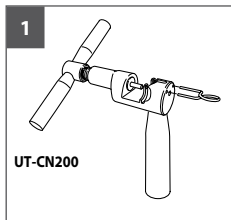

## 1. MONTAJE DE LA CADENA



¡ATENCIÓN!

Una cadena mal montada puede romperse y ser causa de un accidente, graves lesiones o muerte. Si tiene cualquier duda sobre su capacidad de realizar correctamente las instrucciones de este manual, diríjase a un mecánico especializado.

- Determine la longitud correcta de la cadena situándola sobre el piñón y sobre el plato más pequeño, verificando que la medida H (Fig. 2) no supere los 10÷15 mm.

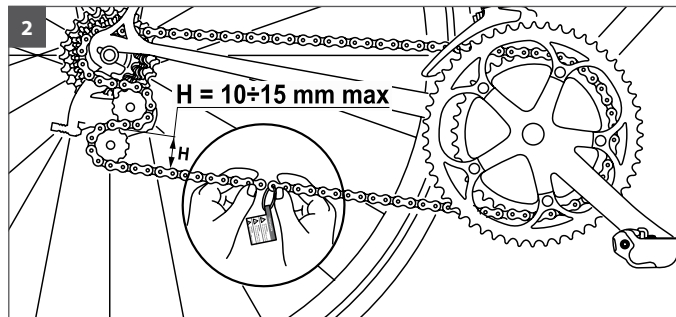

- Siga todas las operaciones siguientes y quite los eslabones en exceso **del lado de la cadena opuesto al lado externo con la abrazadera de plástico y la etiqueta adhesiva "Warning!" (Fig. 3).**



### ¡ATENCIÓN!

No quite **NUNCA** ni modifique de ninguna manera este eslabón externo, reconocible por el estampado con el lote de producción, ya que presenta orificios calibrados necesarios para el cierre de la cadena.

El utilice de otro eslabón para cerrar la cadena puede dañar la misma y/o causar de imprevisto su apertura provocando accidentes, lesiones físicas o muerte.



### ¡ATENCIÓN!

Para cortar la cadena, quitar los eslabones de lado opuesto.

No quitar **NUNCA** ni modificar de ningún modo este eslabón.

Leer atentamente, seguir y cerciorarse de comprender el libro de instrucciones antes de efectuar cualquier operación en la cadena.

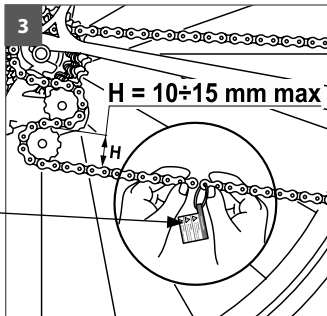

- Para abrir la cadena:
  - introducir el eslabón que hay que abrir en la herramienta **UT-CN200** (Fig.4) teniendo cuidado **de terminar con un eslabón interno**
  - bloquear el eslabón con el indicado dispositivo de bloqueo (A) (Fig.5)
  - enroscar la herramienta hasta que el perno no haya salido completamente del orificio del eslabón (Fig.6).

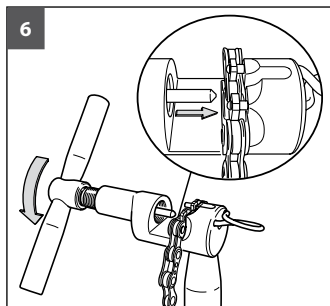
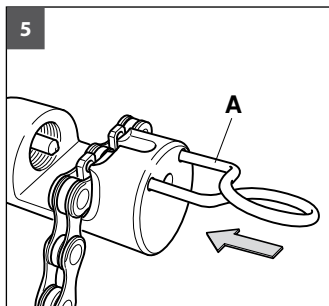
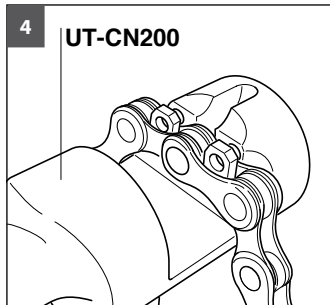

• Quitar la abrazadera de plástico y la etiqueta adhesiva "Warning".

• Desplazar la cadena sobre el plato más grande (manteniéndola sobre el piñón más pequeño), y situar los eslabones que hay que cerrar en la zona indicada en la Figura 7.

• Introducir el eslabón interno (B - Fig. 8) en el eslabón externo (C - Fig. 8), y después el perno guía (D - Fig. 8) en el orificio del eslabón **del lado interno de la cadena hacia el exterior**.

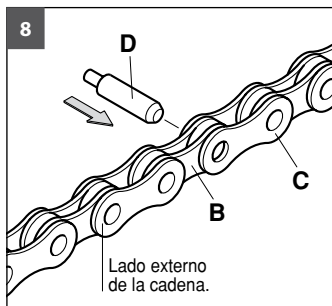
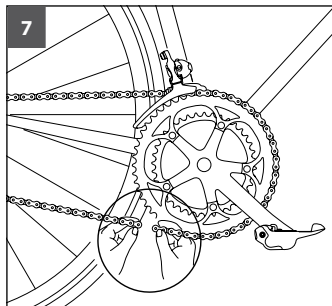

• Centrar el perno guía (D) respecto al eje de la cadena, e introducir el perno (E) en el perno guía (D), del lado interno de la cadena hacia el exterior (Fig. 9).

#### Nota

Sólo uno de los dos orificios del perno (E) puede ser utilizado para la unión con el perno guía (D).

• Situar la herramienta **UT-CN200** como está indicado en la Fig. 10.

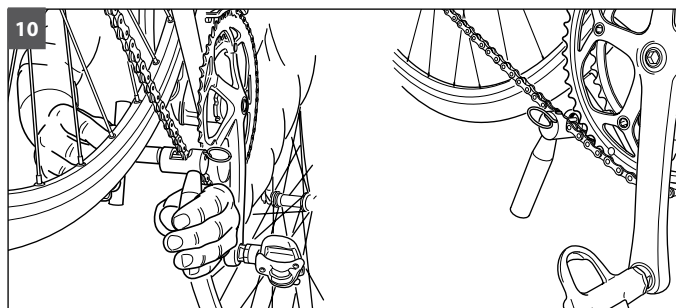
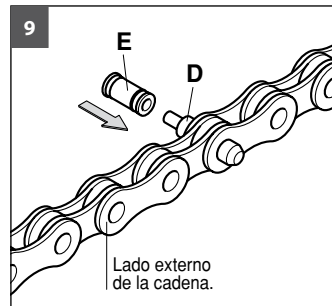

- Desenroscar la herramienta **UT-CN200**, e introducir el eslabón que hay que cerrar en sus sedes (Fig. 11).

- Bloquear el eslabón con su dispositivo de bloqueo (A) (Fig. 12).

- Verifique que la punta cónica de la pieza de empuje (F) (Fig. 12) se encuentre centrado respecto al perno (E) (Fig. 13).

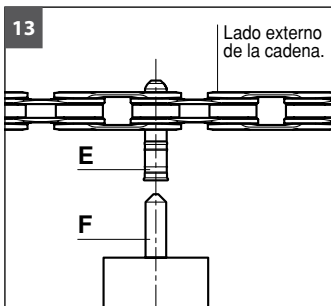
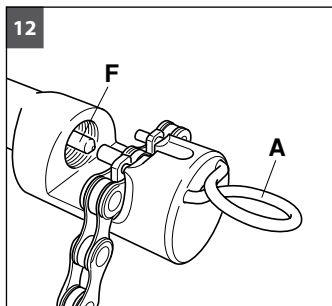
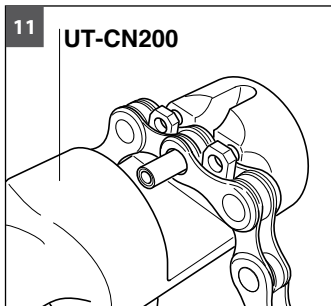

- Realizando una fuerza homogénea, enroscar la herramienta (Fig. 14) hasta que el perno (E) no haya entrado completamente en el orificio del eslabón.

**Nota**

Para evitar dañar irreparablemente la cadena, **NO ENROSCAR** la herramienta más allá del tope. Deje que el perno (E) sobresalga 0,1 mm del lado interno de la cadena (Fig. 15).

- Extraiga el dispositivo de bloqueo y quite la cadena de la herramienta.
- Retire el perno guía (D) del eslabón (Fig. 16).

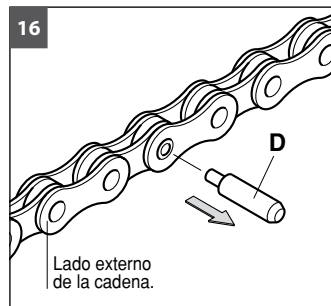
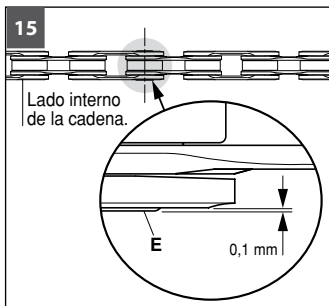
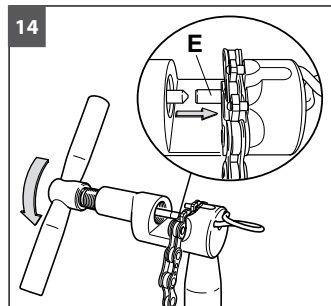

• La parte que sobresale (X) (hacia el lado externo de la cadena) del perno (E) del eslabón (Fig. 17) es completamente normal y no obstaculiza el normal deslizamiento de la cadena.

**¡No intente quitarla de ningún modo!**

• Verifique que el cierre de la cadena no presente un "punto duro" o eslabones que no se deslicen libremente (Fig. 18).

Eventualmente libere la articulación aplicando ligeras flexiones laterales sobre los eslabones.

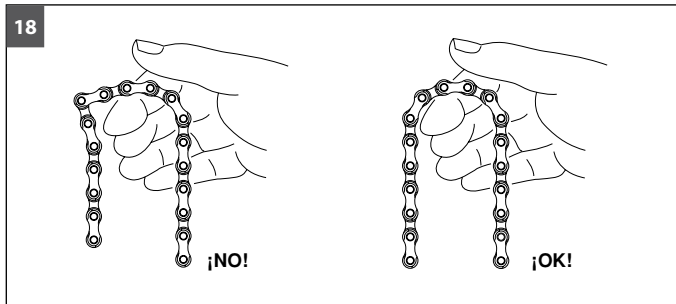
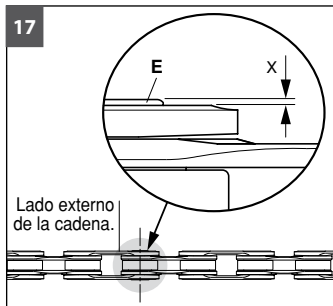

## 2. APERTURA DE LA CADENA

Si fuera necesario abrir y cerrar la cadena, è necesario utilizar el adecuado clip de cierre Campagnolo® **HD-Link™ ULTRA NARROW CN-RE400**.

• Procúrese el adecuado clip de cierre Campagnolo® **HD-Link™ ULTRA NARROW CN-RE400**.

• Localizar en la cadena el perno (E) (Fig. 19) con el cual ha sido cerrada.

• Acorte la cadena un número de eslabones equivalente a la longitud de la **HD-Link™** y que contiene el perno de cierre de la cadena (E) (Fig. 19).



**¡ATENCIÓN!**

No reutilizar **NUNCA** el perno de cierre (E - Fig. 19) ya que podría no mantener correctamente cerrada la cadena, provocando de esta forma accidentes, lesiones físicas o muerte.

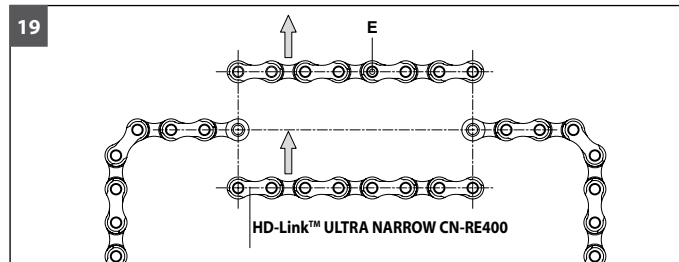

**Nota**

Para acortar la cadena siga las operaciones indicadas en el capítulo 1 "Montaje de la cadena" en las figuras 4, 5 y 6, utilizando solamente la herramienta Campagnolo® **UT-CN200**.

- Cierre la cadena utilizando el adecuado **HD-Link™** Campagnolo®, dos pernos guía (A) situados como está indicado en la Figura 20 y dos pernos (B).
- Siga el cierre **de sólo uno de los dos eslabones** siguiendo las operaciones indicadas en el capítulo 1 en las figuras 9, 10, 11, 12, 13, 14 e 15.
- Realice el cierre del otro eslabón.

**Nota**

La parte que sobresale (X) del perno (E) del eslabón (Fig. 17 - Pag. 78) es completamente normal y no obstaculiza de ningún modo el normal deslizamiento de la cadena.

**¡No intente quitarla de ningún modo!**

- Verifique que el cierre de la cadena no presente un "punto duro" o eslabones que no se deslicen libremente (Fig. 18 - Pag. 78).
- Eventualmente libere la articulación aplicando ligeras flexiones laterales sobre los eslabones.

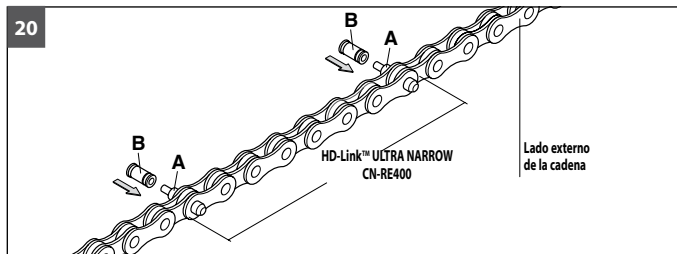
**3. MANTENIMIENTO DE LA CADENA****¡ATENCIÓN!**

**Si fuera necesario abrir y cerrar la cadena (operación permitida como máximo una vez), utilizar solamente la mordaza específica de cierre Campagnolo HD-link ULTRA-NARROW CN-RE400 y al herramienta Campagnolo UT-CN200.**

**El uso de sistemas de cierre de otros fabricantes puede dañar la cadena. Una cadena dañada puede romperse, incluso imprevistamente y causar accidentes, lesiones físicas o incluso la muerte.**

- No aportar modificaciones a los componentes de los productos Campagnolo®.
- Las partes dobladas o dañadas a causa de impactos o accidentes deben sustituirse con repuestos originales Campagnolo®.
- **La duración de la cadena es variable en función de las condiciones de uso, de la frecuencia y de la calidad de las operaciones de manutención. Para una buena manutención de la cadena por lo tanto es necesario repetir frecuentemente las operaciones de limpieza y lubricación sobre todo en condiciones de uso severas (por ejemplo después de cada lavado de la bicicleta, después de cada salida con lluvia, en carreteras polvorientas o embarradas, etc.).**
- La sal, el barro y la arena provocan daños graves en la bicicleta y en sus componentes. Aclaren, limpien y sequen su bicicleta muy bien después de usarla.
- No lavar jamás vuestra bicicleta con agua a presión. El agua a presión, incluso utilizando de una mangera de jardinería, puede superar las juntas y entrar en el interior de vuestro componente Campagnolo®, dañándolo irreparablemente. Lavar vuestra bicicleta y los componentes Campagnolo® limpiándolos delicadamente con agua y jabón neutro. Secar con un paño suave. No utilizar nunca estropajos abrasivos ni metálicos.

- Para limpiar y lubricar la cadena no es necesario desmontarla.
- Antes de proceder a la lubricación limpiar con cuidado la transmisión (cadena, piñón, platos y ruedecillas del cambio) con una brocha o paño empapado con un desengrasante/detergente específico.
- Proceder a la lubricación.
- El uso de un lubricante de escasa calidad y no idóneo puede comprometer la integridad de la cadena y causar un desgaste excesivo o daños al sistema. Una transmisión dañada podría provocar accidentes, graves lesiones o la muerte.
- Después de la aplicación girar las bielas, utilizando todas combinaciones de desarrollos posibles de manera que se lubrique bien toda la transmisión y si es necesario repetir la operación.
- Limpiar con cuidado el residuo de lubricante sobre la bicicleta o en el suelo.
- Al final de la operación de lubricación desengrasar **CON CUIDADO** las llantas y las zapatas de los frenos con acetone.



### ¡ATENCIÓN!

- Residuos de lubricante en las llantas y zapatas de freno pueden se causa de accidente, lesiones físicas o la muerte.



### ¡ATENCIÓN!

**Los ambientes salinos (por ejemplo, las carreteras en invierno y las zonas cercanas al mar) pueden causar corrosión galvánica en la mayoría de los componentes de la bicicleta. Para prevenir daños, malfuncionamientos y accidentes, enjuagar, limpiar, secar y volver a lubricar con esmero todos los componentes expuestos.**

## 4. SUSTITUCIÓN DE LA CADENA

La duración de la cadena varía normalmente entre los 3.000 km y los 8.000 km, en función de las condiciones de uso, de la frecuencia y de la cualidad de las operaciones de mantenimiento. Mida en más de un punto de la cadena, con un calibre de precisión, la distancia presente entre las arandelas de seis eslabones externos como está indicado en la figura 21. Si al menos una de las medidas los 132,60 mm, **la cadena se deberá sustituir inmediatamente con una nueva.**

