

CHORUS™



Es la elección de los deportistas de alto nivel. Comparte con Record™ ese rasgo genético que lo orienta a la competición, así como el nivel de fiabilidad, duración y tolerancia, pero con un menor número de componentes de compuesto de carbono.



standard



compact

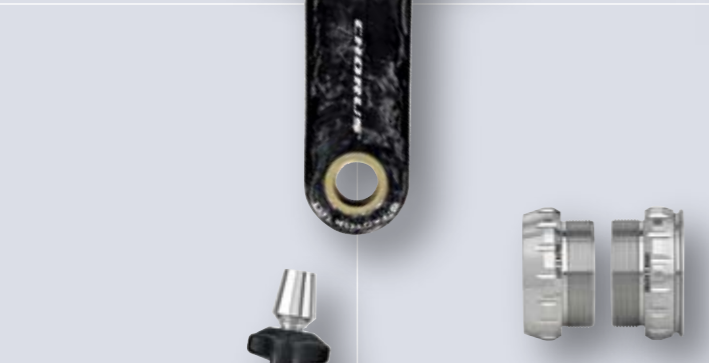

L. 13,5
18,5
24,0

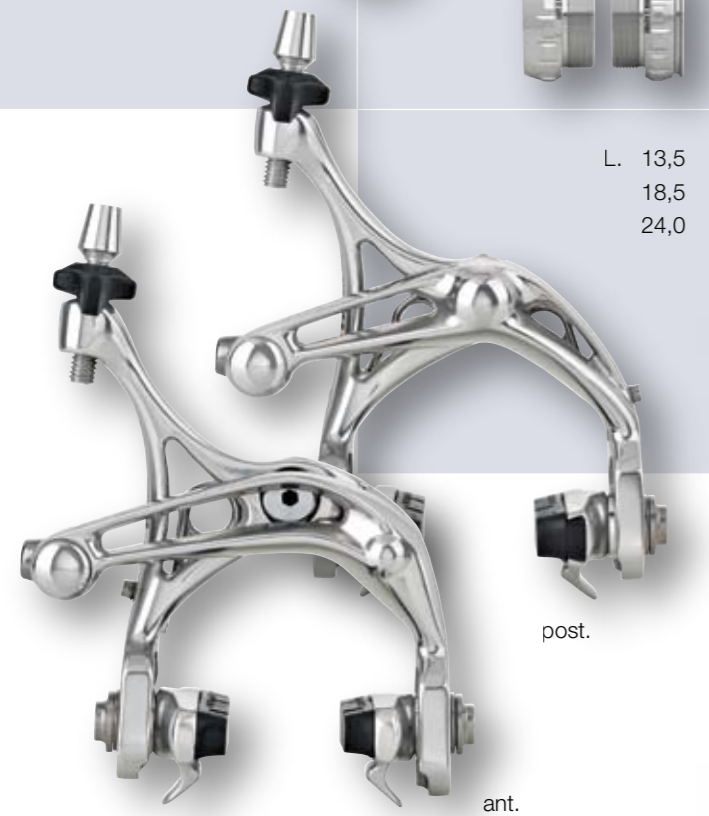

post.

ant.



corto

medio



Flat Bar



new

Ø 32
Ø 35



new



Record™







Ø 27,2 / 250







Ø 31,6 / 350
Ø 32,4 / 350

CH

| COMPONENTE | CARACTERÍSTICAS | VENTAJAS |
|---|---|---|
| cambio CHORUS™  | cuerpos de aluminio forjado | ligereza y largo ciclo de vida bajo esfuerzo |
| | biela externa de carbono | ligereza, largo ciclo de vida bajo esfuerzo, resistencia a la corrosión |
| | cuerpo superior esqueletizado | mayor rigidez a paridad de peso |
| | ruedecillas sobre cojinetes de bronce | durabilidad, no se bloquean |
| | ruedecillas de goma especial | amortiguación de las vibraciones |
| desviador CHORUS™  | biela interna Z-shape™ | mayor rigidez, mejor empuje sobre la guía |
| | cuerpo M-brace™ | sistema más rígido, mejor paso de cadena |
| | guía unificada Estándar/Compact | versatilidad |
| | abrazadera Even-O™ | presión más homogénea sobre el cuadro |
| | guía de aleación ligera | ligereza |
| mandos Ergopower™ CHORUS™ QS™  | palanca de freno en carbono | ligereza, fiabilidad, rigidez, resistencia mecánica y a la corrosión, largo ciclo de vida bajo esfuerzo |
| | cuerpo de tecnopolímero cargado con fibra de carbono larga | resistencia mecánica y a la corrosión, máxima ligereza, rigidez, mínimo envejecimiento |
| | mecanismo interno sobre rodamientos | ligereza de accionamiento, mínima fricción, mínimo desgaste |
| | apoyamanos de silicona | material antialérgico, elasticidad, memoria de forma, estabilidad a los rayos UV y a las temperaturas elevadas |
| | mando de apertura de frenos integrado en la palanca del freno | mayor ergonomía |
| mandos Ergopower™ FB CHORUS™  | palanca de freno en carbono | ligereza, fiabilidad, rigidez, resistencia mecánica y a la corrosión, largo ciclo de vida bajo esfuerzo |
| | pasa a la velocidad superior con hasta tres piñones a la vez | velocidad de cambio |
| | pasa a la velocidad inferior con hasta tres piñones a la vez | velocidad de cambio |
| | mecanismo rodante | baja fricción-accionamiento ligero, mantenimiento reducido, gran fiabilidad |
| | distancia de la palanca de freno regulable | máxima ergonomía y seguridad para manos de cualquier medida |
| | visor de la velocidad empleada | control rápido y sin distracciones |
| buje delantero RECORD™  | mando izquierdo indexado | cambio de velocidades rápido y preciso |
| | cuerpo oversize | mayor rigidez, ligereza |
| | rodamientos regulables | más bolas a paridad de dimensión, mayor duración, ajustables, posibilidad de eliminar el juego; cada componente se puede sustituir individualmente; baja fricción, más ligeros, ceramic-ready |
| | eje oversize de aleación ligera | ligereza, rigidez |
| | cierre con casquillos y palanca de aleación ligera | ligereza |
| | palanca Symmetric Action™ en el cierre | homogeneidad en la carga y eficacia de accionamiento |

| COMPONENTE | CARACTERÍSTICAS | VENTAJAS |
|--|--|---|
| buje trasero RECORD™  | cuerpo oversize | mayor rigidez, ligereza |
| | rodamientos regulables | más bolas a paridad de dimensión, mayor duración, ajustables, posibilidad de eliminar el juego; cada componente se puede sustituir individualmente; baja fricción, más ligeros, ceramic-ready |
| | eje oversize de aleación ligera | ligereza, rigidez |
| | cierre con casquillos y palanca de aleación ligera | ligereza |
| | palanca Symmetric Action™ en el cierre | homogeneidad en la carga y eficacia de accionamiento |
| piñones CHORUS™  | núcleo monobloc | ligereza |
| | soportes de aluminio para los piñones más grandes | precisión y rigidez, ligereza |
| | sincronización de los piñones | cambio de velocidades rápido y preciso, menor esfuerzo para la cadena |
| | mecanizado Ultra-Drive™ de los dientes | optimización del paso de cadena |
| cadena CHORUS™ Ultra-Narrow™  | tratamientos superficiales níquel-cromo | mayor durabilidad, menor desgaste |
| | anchura 5.9mm | silenciosidad, menor interferencia con los engranajes y piñones adyacentes, altas prestaciones de cambio |
| | HD-Link™ | altísima carga de extracción |
| | eslabones aligerados | ligereza |
| bielas CHORUS™ Ultra-Torque™ Carbon  | tratamiento antifricción | facilidad de deslizamiento, durabilidad |
| | bielas full-carbon unidireccional-multidireccional | rigidez, ligereza, mayor resistencia al esfuerzo |
| | engranajes de aleación ligera de alto espesor y con tratamiento antifricción | ligereza, rigidez, resistencia al desgaste |
| | tornillos y tuercas de aleación ligera | mayor ligereza |
| | 8 espigas en el engranaje grande | paso de cadena más rápido |
| sistema Ultra-Torque™  | eje de pedalier Ultra-Torque™ | (véase la descripción específica) |
| | jointa con dentado Hirth | centrado y alineación automáticos, extrema solidez |
| | tornillo de apriete de 15mm con arandela elástica esférica de precarga | gran resistencia, gran seguridad, precarga la junta con 1300lb/600kg, autoblocante |
| | semiejes de sección variable | gran ligereza, resistencia donde hace falta |
| | amplio diámetro de interconexión con la biela | permite realizar una biela más delgada, de menor dimensión lateral y mejor factor Q |
| | rodamientos sobre semiejes | rapidez y facilidad de mantenimiento y sustitución |
| | juntas triples | buen aislamiento con fricción reducida |
| muelle de precarga en los rodamientos | eliminación de eventuales juegos | |
| arandela semiesférica para rodamiento derecho | prevención de movimientos del plato con respecto al cuadro | |
| cazoletas con tratamiento superficial | reducción del desgaste y del ruido | |

CH

| COMPONENTE | CARACTERÍSTICAS | VENTAJAS |
|---|---|--|
| pedales CHORUS™ Pro-Fit Plus™  | compactos | ligereza, óptimo espacio libre en curva |
| | amplia base de apoyo | confortables |
| | eje de cartucho sellado | sin mantenimiento |
| | visor de la regulación del desenganche | comodidad de regulación |
| frenos CHORUS™ Skeleton™  | brazos forjados | más resistentes, máximo ciclo vital |
| | brazos esqueléticos | mayor ligereza a paridad de rigidez |
| | regulación orbital de la zapata | óptima interconexión con la llanta, máximas prestaciones de frenado |
| | rodamientos de bolas | durabilidad, baja fricción |
| | zapata de mezcla especial | excelente equilibrio entre prestaciones en seco y en mojado, frenada modulable, zapata durable |
| | diferenciados delantero-trasero | delantero potente, trasero ligero y modulable |
| tija de sillín CHORUS™ Carbon  | tubo de material compuesto diferenciado | resistencia y ligereza |
| | cabeza de aluminio forjado | ligereza y seguridad |
| | pletinas de aluminio forjado | ligereza y largo ciclo de vida bajo esfuerzo |
| | tornillo de acero especial roscado | resistencia y largo ciclo de vida bajo esfuerzo |
| dirección CHORUS™ Threadless™  | sistema conos-cazoletas | facilidad de limpieza y mantenimiento |
| | sistema de centrado patentado Campagnolo® | ligereza, no daña la horquilla |
| | aleación ligera con insertos de acero | ligereza y resistencia |
| dirección CHORUS™ Hiddenset™  | sistema conos-cazoletas | facilidad de limpieza y mantenimiento |
| | sistema de centrado patentado Campagnolo® | ligereza, no daña la horquilla |
| porta bidones CHORUS™  | cuerpo de material compuesto | ligereza, resistencia a la corrosión |
| | collar de carbono | ligereza, resistencia a la corrosión |
| placa bajo caja RECORD™ | tecnopolímero reforzado en PTFE | autolubrificante, mínima fricción |



CHORUS™ 2008

| COMPONENTE | OPCIÓN | DESCRIPCIÓN | PESO (G.)* |
|---|---|---|------------------------|
| cambio CHORUS™ 10s | bal. corto | distancia entre ejes de las ruedecillas 55 mm biela front. de compuesto | 202 |
| | bal. medio | distancia entre ejes de las ruedecillas 72,5 mm biela front. de compuesto | 205 |
| desviador CHORUS™ QS™ STD + CT™ 9s/10s | patilla soldada / de abrazadera: Ø 32, 35 mm | para platos y bielas doble standard y CT™ - capacidad 16 – engr. máx. 55 – engr. mín. 34 - horquilla en aleación ligera con tratamiento antifricción - cuerpo M-brace™ - abrazadera Even-O™ - biela inf. Z-shape™ | 76 |
| mandos Ergopower™ CHORUS™ QS™ 10s | | para frenos caliper - compatible plato doble/triple – cuerpo de compuesto – levas de compuesto - piezas de aleación ligera - predispuesto para computer ErgoBrain10™ | 348 |
| mandos Ergopower™ FB CHORUS™ 10s | | para frenos caliper - compatible plato doble/triple – cuerpo de alu-compósito – leva freno en aluminio - piezas de aleación ligera - necesita desviador QS™ | 320 |
| buje delantero RECORD™ | 32, 36 agujeros | cuerpo y eje de aleación ligera – cojinetes regulables – cierre con tuercas de aluminio - distancia 100 mm | 116 |
| buje posterior RECORD™ | 32, 36 agujeros | 9s/10s - cuerpo, eje y cuerpo RL integrado de aleación ligera – cojinetes regulables – cierre con tuercas de aluminio - guía rosca 27x1 - distancia 130 mm | 231 |
| piñones CHORUS™ UD™ 10s acero | 11-23, 11-25, 12-25, 13-26, 13-29 | Ultra-Drive™ - acabado níquel-cromado - soporte de aleación ligera - suministrados sin guía (excepto 11-23 y 11-25) | 220 |
| cadena CHORUS™ Ultra Narrow™ | | 10s - anchura 5,9 mm - acabado Ni-PTFE - 114 eslabones - Ultra-Drive™ - necesita HD-Link™ para cadena Ultra Narrow™ - eslabones aligerados | 2,36/ eslabon ** |
| platos y bielas CHORUS™ Ultra-Torque™ Carbon 10s | 170, 172,5, 175 mm 39-52, 39-53 | bielas de compuesto - platos Ultra-Drive™ EPS™ - semiejes integrados ULTRA-TORQUE™ - necesita casquillos ULTRA-TORQUE™ | 679 |
| platos y bielas CHORUS™ Ultra-Torque™ CT™ Carbon10s | 170, 172,5, 175 mm 34-48, 34-50, 36-50 | bielas de compuesto - platos Ultra-Drive™ EPS™ - semiejes integrados ULTRA-TORQUE™ - necesita casquillos ULTRA-TORQUE™ | 679 |
| casquillos RECORD™ Ultra-Torque™ | ITA, ENG | de aluminio | 49 |
| pedales CHORUS™ Pro-fit Plus™ | | eje de acero - cuerpo de aleación ligera - tacos con juego (estándar) y sin juego (opcional) - guía cartucho de compuesto - acabado aluminio pulido - pedal izquierdo compatible con imán ErgoBrain™ | 325 |
| frenos CHORUS™-D Skeleton™ | tuerca fijación anterior: 13,5 - 18,5 - 24 mm | regulación alt. zapatas: 40-50 mm (cotas respecto al eje central de fijación) - regulación orbital zapatas - freno posterior más ligero | 326 |

| COMPONENTE | OPCIÓN | DESCRIPCIÓN | PESO (G.)* |
|-------------------------------|--|---|------------|
| tija de sillín CHORUS™ Carbon | 27,2 / 250 31,6 / 350 32,4 / 350 | tubo de compuesto - abrazadera para tubo de sillín - moleteado de 0,5 mm | 195 |
| dirección CHORUS™ Threadless™ | | 1" - para tubos sin rosca - alt. 24.5 mm - sistema patentado tirante de acero y aleación ligera | 117 |
| dirección CHORUS™ Hiddenset™ | 1-1/8", 1-1/8" TTC™ | oculta para tubos sin rosca - versión 1-1/8": alt. 5.9 mm, versión 1-1/8" TTC™: alt. 15,9 mm - sistema patentado - grupo tirante de acero/aleación ligera - tapa de aleación ligera - 1-1/8" TTC™ sin grupo tirante | 82 |
| portabidón CHORUS™ | | carbono y compuesto, suministrado con bidón | 29 |
| plaquita RECORD™ | | para el paso de los cables por debajo de la caja pedalier - de compuesto, apta para cajas oversize | 5 |

* El peso nominal se refiere a la especificación más ligera disponible. El peso de los bujes no comprende el cierre.
El peso nominal no tiene en cuenta las considerables cantidades de grasa que a veces se emplean en el ensamblaje de los productos.

** Ejemplo: 2,36 x 108 eslabones = 255 g