

Campagnolo®

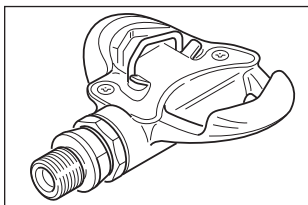

PRO·FIT
PLUS

PEDALS

cod. 7225253 - 07/2007
© Campagnolo s.r.l. 2005 - 2007

ATTENTION!

COMPÉTENCES MÉCANIQUES - La plupart des opérations d'entretien et réparation du vélo nécessitent des compétences spécifiques, de l'expérience et des outils adéquats. Une simple prédisposition pour la mécanique peut ne pas suffire pour opérer correctement sur votre vélo. Si vous n'êtes pas sûrs de votre capacité à effectuer ces opérations, adressez-vous à du personnel qualifié.

UTILISATION PRÉVUE - Ce produit Campagnolo® a été conçu et fabriqué pour être utilisé **exclusivement** sur des vélos du type "de course", utilisés uniquement sur des routes avec chaussée lisse ou sur piste. Toute autre utilisation, par exemple hors route ou sur sentier, **est interdite**.

DURÉE DE VIE - USURE - CONTRÔLES À EXÉCUTER - La durée de vie des composants Campagnolo® dépend de nombreux facteurs, comme le poids de l'utilisateur et les conditions d'utilisation. Les chocs, les chutes et, plus généralement, une utilisation inadéquate peuvent compromettre l'état structural des composants, en réduisant, même considérablement, leur durée de vie. De plus, certains composants sont, avec le temps, sujets à usure. Nous vous conseillons de faire contrôler régulièrement le vélo par un mécanicien qualifié, afin de vérifier la présence de criques, déformations, signes de fatigue ou usure (pour mettre en évidence les criques sur les pièces en aluminium, il est recommandé d'utiliser des liquides pénétrants ou d'autres révélateurs de microfissures). Si le contrôle met en évidence des déformations, des criques, des signes de choc ou de fatigue, aussi infimes soient-ils, remplacez immédiatement le composant; également, remplacez **immédiatement** les composants très usés. La fréquence des contrôles dépend de nombreux facteurs; contactez un représentant de la Campagnolo S.r.l. pour choisir l'intervalle le plus adapté à vos nécessités. Si vous pesez plus de 82 kg/180 lbs, il faudra être plus attentif et faire contrôler le vélo plus fréquemment (par rapport à ceux qui pèsent moins de 82 kg/180 lbs) pour vérifier s'il y a des criques, des déformations ou d'autres signes de fatigue ou usure. Avec votre mécanicien, assurez-vous que les composants Campagnolo® que vous avez choisis sont adaptés à l'utilisation prévue et fixez avec lui la fréquence des contrôles.

Notice important sur PERFORMANCES, SECURITE ET GARANTIE - Les composants des transmissions Campagnolo® 9s et 10s, les freins, les jantes, les pédales et tous les autres produits Campagnolo® sont projetés comme un seul système intégré. Pour ne pas compromettre la SECURITE, les PERFORMANCES, la LONGEVITE, la FONCTIONNALITE et pour ne pas invalider la GARANTIE, n'utiliser que les pièces et les composants fournis ou spécifiés par Campagnolo S.r.l., sans les relier avec ou les remplacer par des produits, des pièces ou des composants fabriqués par d'autres sociétés.

Remarques: Les outils pour des composants similaires aux composants Campagnolo® fournis par d'autres fabricants peuvent ne pas être compatibles avec les composants Campagnolo®; de même, les outils fournis par Campagnolo S.r.l. peuvent ne pas être compatibles avec les composants d'autres fabricants. Avant d'utiliser les outils d'un fabricant sur les composants qui ne sont pas de sa production, vérifiez toujours leur compatibilité avec votre mécanicien ou en contactant le fabricant de l'outil.

L'utilisateur de ce produit Campagnolo® reconnaît explicitement que l'utilisation du vélo peut comporter des risques, comme

la rupture de l'un des composants du vélo ou d'autres dangers, et que ces risques peuvent provoquer des accidents et des lésions physiques même mortelles. En achetant et en utilisant ce produit Campagnolo®, l'utilisateur accepte explicitement, volontairement et délibérément et/ou prend en charge ces risques et accepte de ne pas attribuer à Campagnolo S.r.l. la responsabilité de tout dommage qui pourrait en dériver.

Pour tout autre renseignement, contactez votre mécanicien ou le revendeur Campagnolo® le plus proche.

ATTENTION!

L'INOBSERVANCE DE CES INDICATIONS PEUT PROVOQUER DES DOMMAGES AU PRODUIT ET, EN CONSÉQUENCE, DES ACCIDENTS, DES LÉSIONS PHYSIQUES OU LA MORT.

1. CONSEILS DE SECURITE

CONSEILS GÉNÉRAUX POUR LA SÉCURITÉ

- Respectez soigneusement le programme d'entretien périodique.
- Utilisez toujours des pièces de rechange d'origine Campagnolo®.
- Ne modifiez pas vos composants Campagnolo®.
- Les éventuelles pièces pliées ou endommagées suite à des chocs ou accidents doivent être remplacées par des pièces de rechange d'origine Campagnolo® et non pas réparées.
- Portez des vêtements adhérents et qui vous rendent facilement visibles (couleurs fluorescentes ou couleurs claires).
- Evitez le cyclisme nocturne, car il est plus difficile d'être vus par les autres et de distinguer les obstacles sur la route. Si vous utilisez la bicyclette de nuit, équipez-la d'un phare avant et d'un phare arrière.
- En cas d'utilisation de la bicyclette sur route mouillée, rappelez-vous que la puissance des freins et l'adhérence des pneus sur le terrain diminuent considérablement, rendant ainsi le contrôle de la bicyclette plus difficile. Considérez d'autre part que la puissance de freinage peut varier d'un seul coup étant donné que la surface de freinage sèche progressivement durant le freinage. Faites donc plus attention sur route mouillée pour éviter d'éventuels accidents.
- Campagnolo® vous recommande de toujours porter le casque de protection, de l'attacher correctement et de vérifier qu'il est homologué dans le pays d'utilisation.
- Pour tout autre doute, question ou commentaire, adressez-vous au Centre d'assistance Campagnolo® agréé le plus proche de chez vous.

2. MONTAGE DES PÉDALES

2.1 - MONTAGE DES PÉDALES SUR LES MANIVELLES

ATTENTION!

Il ne faut pas insérer de rondelles ni d'entretoises entre l'axe de la pédale et la manivelle car cela provoque des contraintes anormales dans la zone d'interface. Ces contraintes peuvent générer des ruptures imprévues et, en conséquence, provoquer des accidents et des lésions physiques, même mortelles.

Les pédales Campagnolo® **Pro Fit PLUS™** sont munies d'axes filetés 9/16" x 20 TPI. L'axe de la pédale droite est marqué avec la lettre "R", tandis que l'axe gauche est marqué avec la lettre "L". Pour visser la pédale droite sur la manivelle, tourner l'axe dans le sens des aiguilles d'une montre; en revanche, pour visser la pédale gauche, il faut tourner l'axe dans le sens inverse des aiguilles d'une montre.

IMPORTANT: graisser les filetages des axes avant de procéder au montage. Serrer les pédales avec un couple de serrage de **40 Nm - 29,5 lb.ft** (Fig. 1).

2.2 - MONTAGE DES CALES

Les pédales Campagnolo® **Pro Fit PLUS™** sont fournies avec des cales avec jeu. L'alignement correct des cales permet d'effectuer des mouvements latéraux sans se sentir bloqué dans aucune des deux directions.

Si l'on utilise des cales sans jeu (disponibles comme pièce de rechange), il faut trouver une position qui permette l'alignement correct des chevilles, genoux et hanches en évitant les contraintes et torsions.

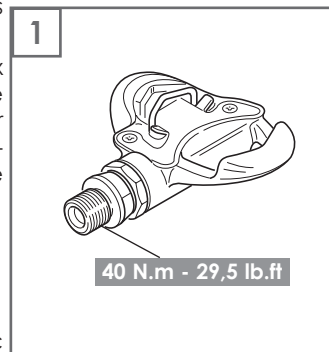

Pour obtenir le positionnement correct des cales, se référer à l'avant-pied. Avec la cale chaussée, la partie la plus large du pied doit se trouver au-dessus du centre de l'axe de la pédale ou légèrement après (Fig. 2). Afin de simplifier et rendre plus précis le positionnement, une ligne de repère (A - Fig. 2) sur les flancs des cales indique le point d'alignement avec l'axe de la pédale.

- Appliquer les bandes antiglisse (B - Fig. 3) sur le côté supérieur rugueux des cales.

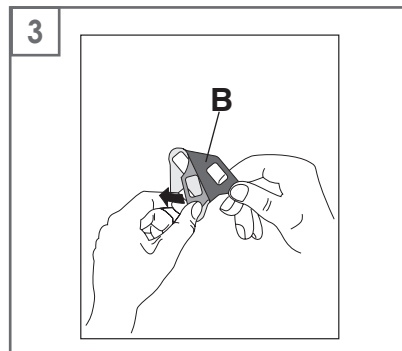
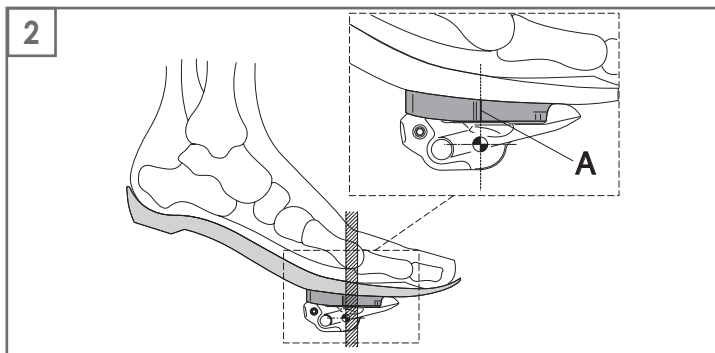

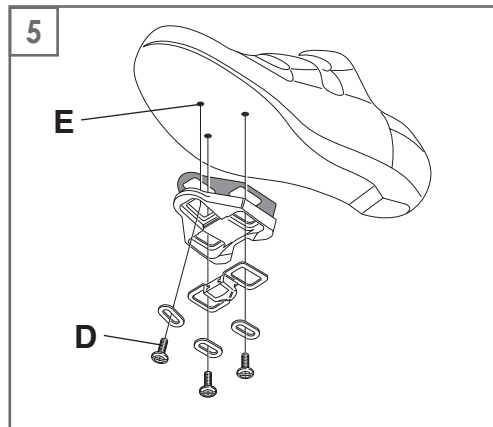
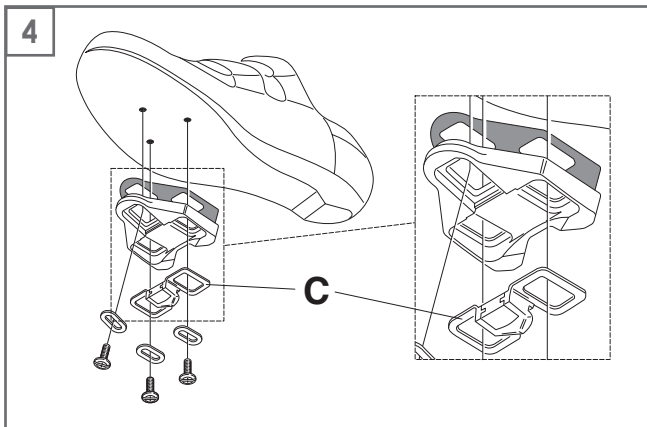

- Fixer l'insert métallique de la cale (C - Fig. 4) dans la cale en résine, en veillant à l'orienter correctement.
- Retourner les chaussures (avec la semelle vers le haut).
- Positionner les cales sur les trois trous standard présents sur les semelles (Fig. 4).
- Placer une rondelle dans chacun des trois logements rectangulaires de la cale. NE JAMAIS utiliser plus d'une rondelle pour chaque logement.
- Le kit contient deux jeux de vis de longueur différente. Choisir la longueur la plus adaptée aux chaussures. On peut utiliser des vis longues et courtes sur la même cale.
- Fixer les cales en serrant les vis à fond. Lors du serrage, chaque vis (D - Fig. 5) doit être impérativement tournée d'au moins trois (3) tours complets. Une fois montées, les vis ne doivent en aucune façon déformer la première de la chaussure.

Si l'on a besoin de vis plus longues que celles fournies, contacter Campagnolo S.r.l. NE PAS utiliser des vis fournies par des fabricants autres que Campagnolo.

- Contrôler si le positionnement est correct. Si nécessaire, desserrer les vis et repositionner les cales. Répéter l'opération jusqu'à obtenir un positionnement optimal.

ATTENTION!

Utiliser uniquement les vis fournies avec les cales Campagnolo® **Pro Fit PLUS™** (fig. 6). NE JAMAIS utiliser des vis d'un autre type. L'utilisation d'autres vis peut compromettre l'efficacité du chaussage et du déchaussage des cales et provoquer des accidents et des lésions physiques, même mortelles.

ATTENTION!

Utiliser des chaussures dont la forme épouse le plus possible la courbe des cales. Des chaussures dont la semelle a une conformation anormale peuvent déformer les cales et compromettre l'efficacité du chaussage et du déchaussage des cales et, en conséquence, provoquer des accidents et des lésions physiques, même mortelles.

ATTENTION!

Un alignement erroné des cales peut provoquer des douleurs aux chevilles, aux genoux et aux hanches et provoquer des lésions. En cas de douleur, arrêter immédiatement d'utiliser les pédales et les cales. Contacter un revendeur de vélos spécialisé pour le montage correct des cales et des pédales. Si la douleur persiste, faire appel à un médecin.



2.3 - MONTAGE DU CATADIOPTRE

Positionner le catadioptre sous la pédale et le fixer au moyen du support (F - Fig. 7) et des deux vis (G - Fig. 7).

ATTENTION!

Toujours appliquer les catadioptres sur les pédales afin d'augmenter la visibilité et de réduire le risque d'accidents. Un jeu de catadioptres Campagnolo® (PD-RE108) spécifique à appliquer aux pédales est disponible. Pour tout renseignement, s'adresser au revendeur Campagnolo le plus proche.

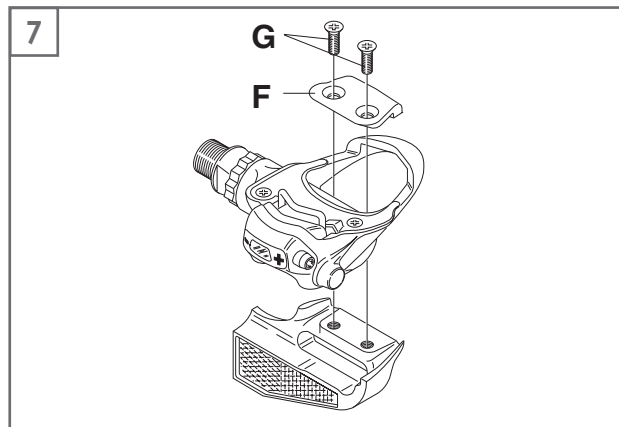

3. UTILISATION DES PÉDALES

3.1 - CHAUSSAGE ET DÉCHAUSSAGE

- Pour chausser la chaussure sur la pédale:

- insérer la pointe de la cale dans la partie frontale de la pédale (Fig. 8);

- abaisser le talon jusqu'à entendre un déclic (Fig. 9);

- avant de partir, s'assurer que la cale est chaussée correctement sur la pédale.

- Pour dégager la chaussure de la pédale, tourner le talon vers l'extérieur (Fig. 10).

IMPORTANT: en cas d'urgence, il est également possible de dégager la chaussure en tournant le talon vers l'intérieur.

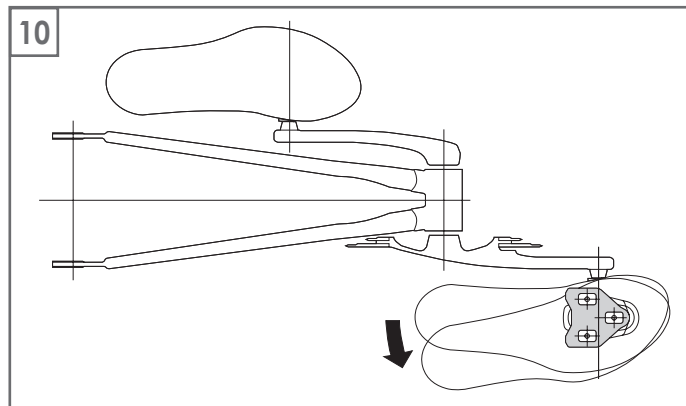
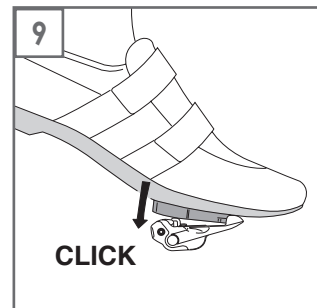
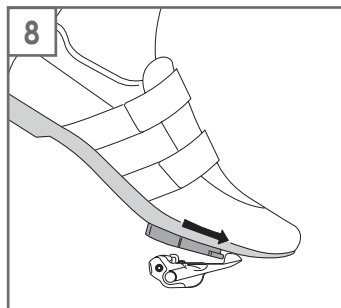

ATTENTION!

- Avant d'utiliser les pédales sur la route, il faut se familiariser parfaitement avec le fonctionnement des pédales (chaussage et déchaussage) en s'exerçant en conséquence (d'abord en gardant un pied au sol). Nous recommandons de s'exercer au chaussage et déchaussage des pédales dans un endroit sûr, sans circulation, jusqu'à être sûr de savoir les utiliser correctement.
- Avant de chausser la pédale, toujours contrôler que la cale et la pédale sont propres: la présence de boue, poussière et petits cailloux peut compromettre le fonctionnement correct de la pédale et l'efficacité du chaussage et, en conséquence, provoquer des accidents et des lésions physiques, même mortelles.

ATTENTION!

Le réglage de la force de déchaussage doit être effectué sur la base du style de pédalage (voir ci-après). Si le réglage de la force de déchaussage est trop lâche, le pied peut se déchausser accidentellement de la pédale, avec le risque de perdre le contrôle du vélo et, en conséquence, de provoquer des accidents et des lésions physiques, même mortelles.

Si le réglage de la force de déchaussage est trop serré, il se peut que l'on ne réussisse pas à déchausser correctement ou rapidement la pédale, avec le risque de perdre le contrôle du vélo et, en conséquence, de provoquer des accidents et des lésions physiques, même mortelles.

3.2 - RÉGLAGE DE LA FORCE DE DÉCHAUSSAGE

- Pour augmenter la force de déchaussage, tourner la vis de réglage dans le sens des aiguilles d'une montre (H - Fig. 11).
- Pour diminuer la force de déchaussage, tourner la vis de réglage dans le sens inverse des aiguilles d'une montre (H - Fig. 11).

L'indicateur (I - Fig. 11) à l'arrière de la pédale fournit une valeur approximative de la tension de déchaussage. La pédale est fournie avec la tension réglée au minimum.

ATTENTION!

L'usure normale des différents composants du système de fixation de la pédale détermine une variation progressive des forces de chaussage et déchaussage que le réglage de la vis de fixation (H - Fig. 11) ne peut corriger que partiellement.

Le ressort de fixation est sujet à usure ; nous vous conseillons de le remplacer tous les 30.000 km, en considérant que cette valeur est indicative, car elle fortement influencée par les conditions d'utilisation et l'intensité de l'activité (des facteurs significatifs sont, par exemple, l'usage en compétition, sur routes mouillées, sur routes salées pendant l'hiver, le poids du cycliste, etc.). Il est donc conseillé de le contrôler régulièrement (en particulier dans la zone indiquée sur la Fig. 12) et de le remplacer immédiatement s'il présente des signes d'usure ou quand la force de déchaussage diminue. Un ressort utilisé peut fonctionner incorrectement ou se casser et provoquer, en conséquence, des accidents et des lésions, même mortelles.

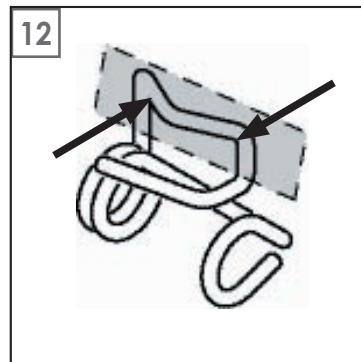
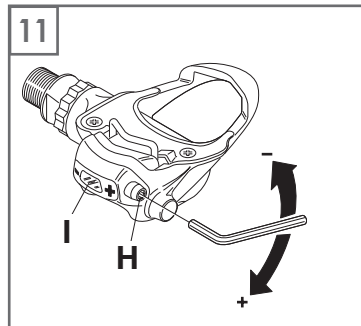

Il faut donc toujours contrôler la force de déchaussage et remplacer les pièces usées quand cela est nécessaire.

Le remplacement, partiel ou complet, des composants usés rétablit les conditions initiales de chaussage et déchaussage de la pédale, en modifiant ainsi la sensation de fixation précédente. C'est pourquoi, après une intervention de remplacement, il faut de nouveau régler la vis du ressort de fixation (H - Fig 13) et se familiariser avec le mécanisme avant de sortir avec le vélo. Il ne faut jamais utiliser un mécanisme que l'on ne connaît pas parfaitement et que l'on n'est pas en mesure de gérer aisément.

3.3 - STYLE DE PÉDALAGE

ATTENTION!

Les pédales **Pro•Fit PLUS™** doivent être utilisées en pédalant de manière correcte.

Sur la pédale, le pied doit être poussé vers le bas puis il doit suivre le mouvement vers le haut; la direction du mouvement doit être perpendiculaire par rapport à la surface d'appui de la pédale. En pédalant, un déplacement latéral excessif du pied par rapport à la pédale peut provoquer le déchaussage accidentel de la pédale, avec le risque de perdre le contrôle du vélo et, en conséquence, de provoquer des accidents et des lésions physiques, même mortelles.

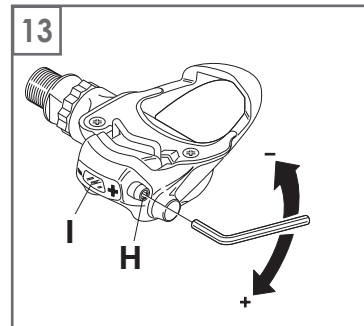

4. DÉMONTAGE ET MONTAGE DES PÉDALES

4.1 - USURE DES CALES ET DES PÉDALES

Les cales et les pédales s'usent avec le temps. Cette usure détermine une modification progressive du réglage de la force de déchaussage, ce qui peut être partiellement compensé en intervenant sur la vis de réglage. Il est donc fondamental de toujours contrôler avec soin la force de déchaussage des pédales et de remplacer les pièces usées quand cela est nécessaire.

Ne pas oublier que le remplacement des pièces usées modifie la force de déchaussage des pédales; c'est pourquoi, après tout remplacement, il faut régler de nouveau la force de déchaussage de la façon indiquée dans la section 3.2 et se familiariser de nouveau avec le fonctionnement des pédales avant de les réutiliser.

ATTENTION!

Ne jamais utiliser un système sans l'avoir d'abord testé dans un endroit sûr et si l'on n'est pas en mesure de l'utiliser correctement.

4.2 - DÉMONTAGE DES CARTOUCHES DU CORPS DE LA PÉDALE

- Dévisser l'écrou de blocage en composite de la cartouche à l'aide d'une clé polygonale de 20 mm (Fig. 14).

IMPORTANT: pour dévisser la cartouche droite, tourner dans le sens des aiguilles d'une montre, pour dévisser la cartouche gauche, tourner dans le sens inverse des aiguilles d'une montre (Fig. 14).

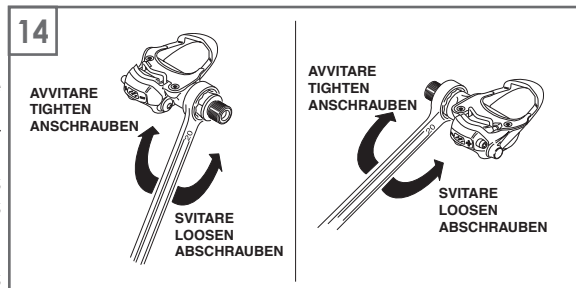

- Extraire la cartouche (L - Fig. 15) du corps pédale. Une douille métallique (M - Fig. 15) est située à l'extrémité de la cartouche interne de la pédale. Pour que la cartouche puisse s'insérer dans la pédale, cette douille doit être montée avec la concavité orientée vers la cartouche.

4.3 - MONTAGE DES CARTOUCHES DANS LE CORPS PÉDALE

- S'assurer que la douille (M - Fig. 15) est montée correctement sur l'extrémité interne de la cartouche.
- Insérer la cartouche (L - Fig. 15) dans la pédale jusqu'à ce que son filetage rencontre le trou fileté sur le corps.
- Visser la cartouche à l'aide d'une clé polygonale de 20 mm (Fig. 16).

IMPORTANT: la cartouche de la pédale droite se visse dans le sens inverse des aiguilles d'une montre, tandis que la cartouche de la pédale gauche se visse dans le sens des aiguilles d'une montre (Fig. 16).

Les cartouches doivent être serrées avec un couple de serrage de **10 Nm - 7,37 lb.ft.**

Pour tout autre renseignement, contactez votre mécanicien ou le revendeur Campagnolo® le plus proche.

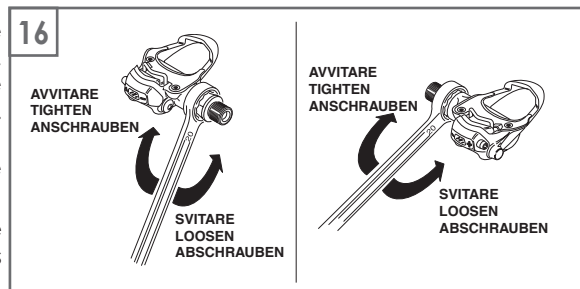
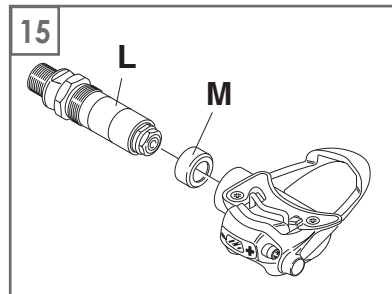

ATTENTION

Ne lavez jamais votre vélo avec un jet d'eau à haute pression.

L'eau à pression, même celle qui sort d'un tuyau de jardin, peut dépasser les joints d'étanchéité et entrer ainsi à l'intérieur de votre composant Campagnolo®, en l'endommageant de façon irréparable.

Lavez votre vélo et les composants Campagnolo® en les nettoyant délicatement avec eau et savon neutre.

Campagnolo S.r.l. se réserve le droit de modifier le contenu du présent manuel sans préavis.

La version ajournée sera éventuellement disponible sur le site www.campagnolo.com.

Sur le site vous trouverez même des autres informations sur les produits Campagnolo® et le catalogue de Pièces de Rechange.

This product is protected by one or more of the following:

- **Patents:** DE 4323575C2 - FR 2697493 - FR 2810622 - IT 1257143 - IT 1308084 - IT 1320450 - JP 3338517 - TW 222755 - TW UM117264 - US 5419218 - US 6694845 - US 6837128
- **Patent applications:** DE 10027824.8 - DE 10129957.5 - FR 0007210 - US 10/980693

CAMPAGNOLO S.R.L.

Via della Chimica, 4
36100 Vicenza - ITALY

- **Technical Information:**

Phone: +39-0444-225600

Fax: +39-0-444-225400

E-mail: tech-info@campagnolo.com

- **Service Center:**

Phone: +39-0444-225605

E-mail: service@campagnolo.com