

**ATTENZIONE!**

Leggete attentamente le istruzioni riportate nel presente manuale. Questo manuale è parte integrante del prodotto e deve essere conservato in un luogo sicuro per future consultazioni.

**COMPETENZE MECCANICHE** - La maggior parte delle operazioni di manutenzione e riparazione della bicicletta richiedono competenze specifiche, esperienza e attrezzatura adeguata. La semplice attitudine alla meccanica potrebbe non essere sufficiente per operare correttamente sulla vostra bicicletta. Se avete dubbi sulla vostra capacità di effettuare tali operazioni, rivolgetevi a personale specializzato.

**“UN INCIDENTE”** – Vi preghiamo di notare che nel presente manuale si fa riferimento al fatto che potrebbe verificarsi “un incidente”. Qualunque incidente può provocare danni alla bicicletta, ai suoi componenti e, soprattutto, potrebbe essere causa di gravi ferite o persino di morte per voi o per un passante.

**USO DESIGNATO** - Questo prodotto Campagnolo® è stato progettato e fabbricato per essere montato e utilizzato esclusivamente su biciclette del tipo “da corsa” o “ciclo cross” (nel caso in cui riportino la sigla CX), con espressa esclusione di ogni altra destinazione. Qualsiasi diverso uso del presente prodotto (come ad esempio cross-country, all mountain/enduro, off-road acrobatico, downhill, fourcross, freeride, free-style, o qualsiasi altra disciplina di off-road estremo come da definizione UC) potrebbe essere causa di incidenti, lesioni fisiche o morte e deve pertanto, considerarsi del tutto improprio, inopportuno e sconsigliato.

**CICLO VITALE - USURA - NECESSITA' DI ISPEZIONE** - Il ciclo vitale dei componenti Campagnolo®, dipende da molti fattori, quali ad esempio il peso dell'utilizzatore e le condizioni di utilizzo. Urti, colpi, cadute e più in generale un uso improprio, possono compromettere l'integrità strutturale dei componenti, riducendone enormemente il ciclo vitale; alcuni componenti sono inoltre soggetti ad usurarsi nel tempo. Vi preghiamo di far ispezionare regolarmente la bicicletta da un meccanico qualificato, per controllare se vi siano cricche, deformazioni, indicazioni di fatica o usura (per evidenziare cricche sui particolari si raccomanda l'utilizzo di liquidi penetranti o altri rivelatori di microfratture). È necessario smontare i componenti della vostra bicicletta, in particolare i pedali, durante questo tipo di controlli. Se l'ispezione evidenziasse qualsiasi deformazione, cricca, segni di impatto o di fatica, non importa quanto piccoli, rimpiazzate **immediatamente** il componente; anche i componenti eccessivamente usurati devono essere **immediatamente** sostituiti. La frequenza delle ispezioni dipende da molti fattori; contattate un rappresentante della Campagnolo S.r.l. per scegliere l'intervallo più adatto a voi.

• Se pesate più di 109 kg/240 lbs vi raccomandiamo di non utilizzare queste ruote. La mancata osservanza di questo avvertimento può provocare un danneggiamento irreversibile del prodotto.

• Se pesate più di 82 kg/180 lbs, dovete prestare particolare attenzione e fare ispezionare la vostra bicicletta con una maggiore frequenza (rispetto a chi pesa meno di 82 kg/180 lbs). Verificate con il vostro meccanico che le ruote che avete scelto siano adatte all'uso che ne farete e stabilite con lui la frequenza delle ispezioni.

**Avviso Importante su PRESTAZIONI, SICUREZZA E GARANZIA** - I componenti delle trasmissioni Campagnolo® 9S, 10S e 11s, gli impianti frenanti, i cerchi, i pedali e tutti gli altri prodotti Campagnolo®, sono progettati come un unico sistema integrato. Per non compromettere la sicurezza, le prestazioni, la longevità, la funzionalità e per non invalidare la GARANZIA, utilizzate esclusivamente le parti e i componenti forniti o specificati dalla Campagnolo S.r.l., senza interfacciarli o sostituirli con prodotti, parti o componenti fabbricati da altre aziende.

**Nota:** Utensili forniti da altri produttori per componenti simili ai componenti Campagnolo® potrebbero non essere compatibili con i componenti Campagnolo®. Similmente, utensili forniti dalla Campagnolo S.r.l. potrebbero non essere compatibili con i componenti di altri produttori. Verificate sempre col vostro meccanico o col fabbricante dell'utensile la compatibilità, prima di usare gli utensili di un fabbricante sui componenti di un altro fabbricante.

*L'utilizzatore di questo prodotto Campagnolo® riconosce espressamente che l'uso della bicicletta può comportare dei rischi che includono la rottura di un componente della bicicletta come pure altri rischi, dando luogo a incidenti, lesioni fisiche o morte. Acquistando e utilizzando questo prodotto Campagnolo®, l'utilizzatore accetta espressamente, volontariamente e coscientemente e/o assume tali rischi e accetta di non imputare alla Campagnolo S.r.l. la colpa di qualsiasi danno che ne potrebbe derivare.*

**Se avete qualsiasi domanda vi preghiamo di contattare il vostro meccanico o il più vicino rivenditore Campagnolo® per ottenere ulteriori informazioni.**

**PRIMA DI USARE LA BICICLETTA**

NON USATE LA VOSTRA BICICLETTA SE NON SUPERA QUESTO TEST – CORREGGETE EVENTUALI SITUAZIONI ANOMALE PRIMA DI USARE LA BICICLETTA.

- Assicuratevi che tutti i componenti della bicicletta, compresi – ma non soltanto – freni, pedali, impugnature, manubrio, telaio e gruppo sellino, siano in perfette condizioni e pronti all'uso.
- Assicuratevi che nessuno dei componenti della bicicletta sia piegato, danneggiato o fuori asse.
- Verificate e assicuratevi che tutti i bloccaggi di sgancio rapido, i dadi e le viti siano regolati correttamente. Fate rimbalzare la bicicletta sul terreno per verificare la presenza di parti allentate.
- Assicuratevi che le ruote siano perfettamente centrate. Fate girare la ruota per verificare che non ondeggi su e giù o da un lato, e che girando non tocchi la forcella o i pattini dei freni.
- Verificate che i catarifrangenti siano montati saldamente e siano puliti.
- Assicuratevi che i cavi e i pattini dei freni siano in buono stato.
- Verificate il corretto funzionamento dei freni prima di iniziare la corsa.
- Imparate e rispettate le norme ciclistiche locali e **tutti** i segnali stradali durante la corsa.

Per ulteriori dubbi, domande o commenti rivolgetevi al vostro Service Center Campagnolo più vicino. Potete trovare un elenco dei centri di assistenza sul sito web: [www.campagnolo.com](http://www.campagnolo.com).

**1. SPECIFICHE TECNICHE****ATTENZIONE!**

QUESTA RUOTA È PARTICOLARMENTE IMPEGNATIVA SOTTO IL PROFILO ATLETICO, VI CONSIGLIAMO QUINDI DI UTILIZZARLA SOLO DOPO AVER FATTO ESPERIENZA DI GUIDABILITÀ CON RUOTE ALTO PROFILO IN CONDIZIONI DI VENTO LATERALE.

**1.1 - SPECIFICHE TECNICHE DELLA RUOTA**

<b>Diametro del cerchio:</b> 634 mm	<b>Dimensione battuta mozzo:</b> anteriore: 100 mm - posteriore: 130 mm
<b>Tipo di mozzo:</b> lega leggera	<b>Pressione di gonfiaggio:</b> <b>BORA ONE:</b> rispettate le pressioni raccomandate dal produttore del pneumatico <b>BORA ONE CX:</b> vi raccomandiamo di rispettare le pressioni massime indicate sul pneumatico per ciclocross.
<b>Utilizzo:</b>	<b>BORA ONE:</b> <u>esclusivamente</u> su strade con asfalto liscio o in pista.
	<b>BORA ONE CX:</b> per ciclocross

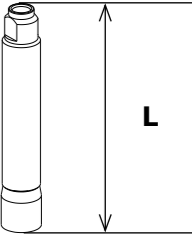
<b>Verificate secondo la lunghezza della valvola della camera d'aria (qualora ci fosse la necessità di utilizzare una prolunga femmina) e l'altezza del profilo del cerchio quale sia la prolunga adatta alle vostre esigenze:</b>	<b>Prolunga femmina DISPONIBILE COME RICAMBIO</b>	<b>L</b>	
	UT-WH130F	37 mm	
	UT-WH140F	67 mm	
	UT-WH150F	92 mm	
	UT-WH160F	80 mm	

**1.2 - SPECIFICHE TECNICHE DEI RAGGI****ATTENZIONE!**

Verificate che vengano installati solo raggi originali e del tipo specifico per il Vostro modello di ruota. L'utilizzo di raggi non adatti può essere causa di incidenti, lesioni fisiche o morte.

**ATTENZIONE! NOTA PER MECCANICI SPECIALIZZATI!**

PER LE ISTRUZIONI DI ASSEMBLAGGIO, MANUTENZIONE E SOSTITUZIONE CERCHI, RAGGI E MOZZI RIVOLGETEVI A UN SERVICE CENTER CAMPAGNOLO.

<b>Ruota anteriore:</b>	<b>Ruota posteriore - lato ruota libera:</b>	<b>Ruota posteriore - lato opposto ruota libera:</b>
<b>KIT-01BO1</b>	<b>KIT-02BO1</b>	<b>KIT-02BO1</b>

## 2. PNEUMATICI

- La ruota da voi acquistata è progettata per montare tubolari.
- Assicuratevi che il diametro e la sezione del tubolare che intendete utilizzare siano compatibili con le dimensioni del cerchio.
- L'installazione del tubolare sul cerchio è un'operazione che richiede una particolare attenzione; fate riferimento alle istruzioni allegate al tubolare.

Sgrassare con dell'acetone la superficie di incollaggio del cerchio prima di applicare la colla per l'installazione del tubolare. Raccomandiamo di dare almeno 3 mani di colla sul cerchio e una sulla copertura e di lasciar trascorrere almeno 24 ore dall'incollaggio del tubolare prima di utilizzare la ruota.

### ! ATTENZIONE!

Un errato montaggio del pneumatico può provocare il suo improvviso sgonfiaggio, scoppio o distacco ed essere causa di incidenti, lesioni fisiche o morte.

### ! ATTENZIONE!

Non carteggiare il cerchio prima di installare il tubolare. Non eseguite alcuna operazione che possa creare abrasioni, graffi o tagli al cerchio o che, in qualche modo, possa danneggiarlo. Un cerchio danneggiato può rompersi improvvisamente e causare incidenti, lesioni fisiche o morte.

### 2.1 - UTILIZZO DELLA PROLUNGA DI GONFIAGGIO UT-HU130

- Svitare la valvola A del tubolare (Fig. 1), utilizzando se necessario la chiave in dotazione, e sfilare la valvola dalla sua sede (Fig. 2).

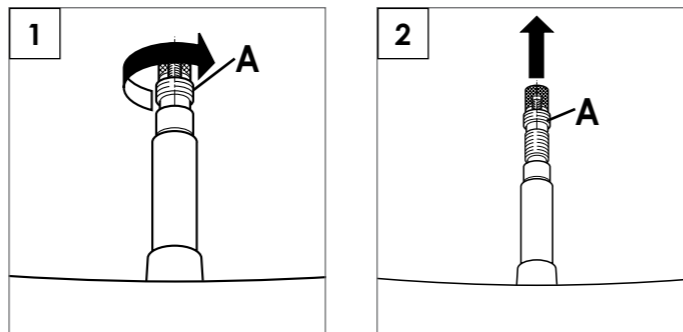

- Inserite la prolunga **UT-HU130** nel tubicino B (Fig. 3), avvitatela a fondo utilizzando **esclusivamente** l'apposita chiave C in dotazione (Fig. 4).

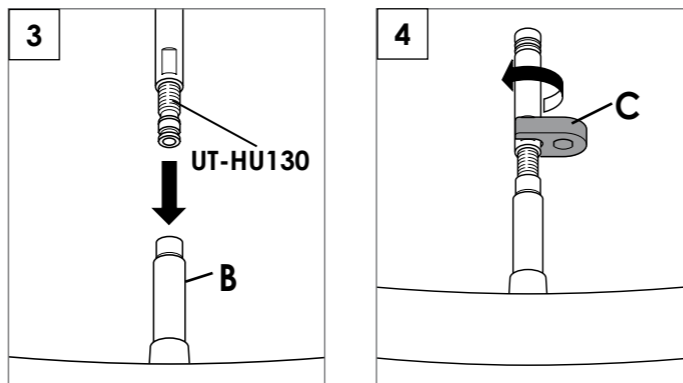

- Inserite la valvola A nella prolunga **UT-HU130** (Fig. 5) e avvitatela saldamente utilizzando l'apposita chiave C in dotazione (Fig. 6).

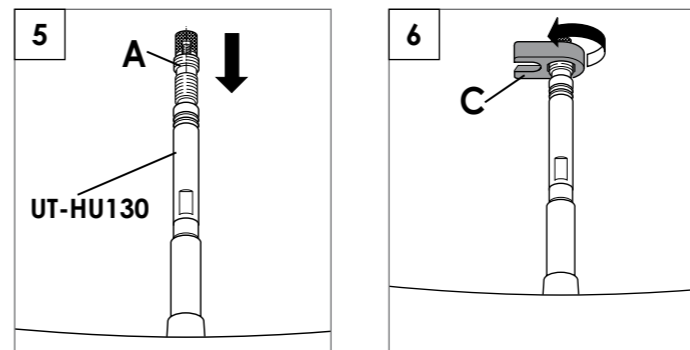

- Procedete al gonfiaggio del tubolare seguendo le indicazioni riportate nel paragrafo 2.2.

- Per sgonfiare il tubolare, aprite la valvola e premetela contro il meccanismo all'interno della prolunga.

### 2.2 - GONFIAGGIO E SGONFIAGGIO DELLA RUOTA

• **Per gonfiare il pneumatico:** rimuovete il tappo, svitate la valvola e gonfiate utilizzando una pompa con manometro per ottenere la pressione desiderata, riavvitate la valvola, quindi riposizionate il tappo.

• **Per sgonfiare il pneumatico:** rimuovete il tappo, svitate leggermente la valvola, quindi premetela fino a raggiungere la pressione desiderata; riavvitate la valvola, quindi riposizionate il tappo.

### ! ATTENZIONE!

Non superate mai la massima pressione di gonfiaggio consigliata dal produttore del pneumatico.

Una pressione eccessiva riduce l'aderenza del pneumatico alla strada e aumenta il rischio che il pneumatico possa scoppiare improvvisamente. Una pressione troppo bassa riduce le prestazioni della ruota e aumenta la possibilità che il pneumatico si sgonfi improvvisamente e inaspettatamente. Una pressione troppo bassa potrebbe inoltre causare danni e usura prematura del cerchio.

#### Note

- Regolate la pressione del pneumatico anche in funzione del peso dell'utilizzatore; un ciclista pesante dovrà tenere una pressione dei pneumatici maggiore rispetto ad un ciclista leggero.

### ! ATTENZIONE!

Una pressione del pneumatico non corretta potrebbe causare la rottura del pneumatico o la perdita di controllo della bicicletta ed essere causa di incidenti, lesioni fisiche o morte.

### 2.3 - PNEUMATICI PER CICLOCROSS

- Le ruote BORA CX sono anche progettate per montare coperture per ciclocross fino a 35 mm.

### ! ATTENZIONE!

- Non utilizzate pneumatici per MTB da 29".

### 3. MONTAGGIO E SMONTAGGIO DEI PIGNONI



#### ATTENZIONE!

Indossate sempre guanti e occhiali protettivi mentre operate con i pignoni.

#### 3.1 - PIGNONI 9S / 10S CAMPAGNOLO® (su corpo RL tipo Campagnolo®)

##### 3.1.1 - MONTAGGIO

- I pignoni sono preassemblati e fasati sul supporto in resina (A - Fig. 7).
- Inserite il supporto sul fianco del corpetto ruota libera, allineate i profili scanalati, spingete i pignoni sul corpetto ruota libera ed estraete il supporto (A) dal mozzo (Fig. 7).
- Nel caso di montaggio senza il supporto in resina, inserite i pignoni, sciolti o preassemblati, e i distanziali sul corpo porta pignoni del mozzo, facendo coincidere il profilo di entrambe le scanalature (Fig. 8). Il profilo del corpo ruota libera con due scanalature asimmetriche rende la fasatura dei pignoni automatica in quanto c'è solo una possibilità di montaggio.

- Utilizzando una chiave dinamometrica (D - Fig. 9) assieme all'utensile Campagnolo® (B - Fig. 9 - UT-BB080), serrate la ghiera (C - Fig. 9) sul corpo ruota libera a **50 Nm - 443 in.lbs.**

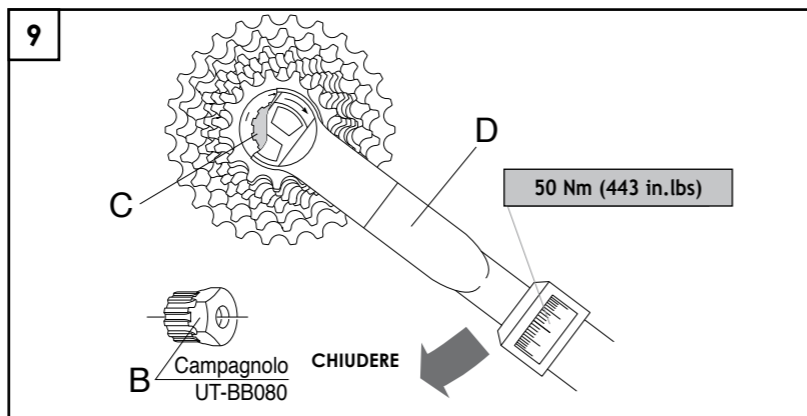
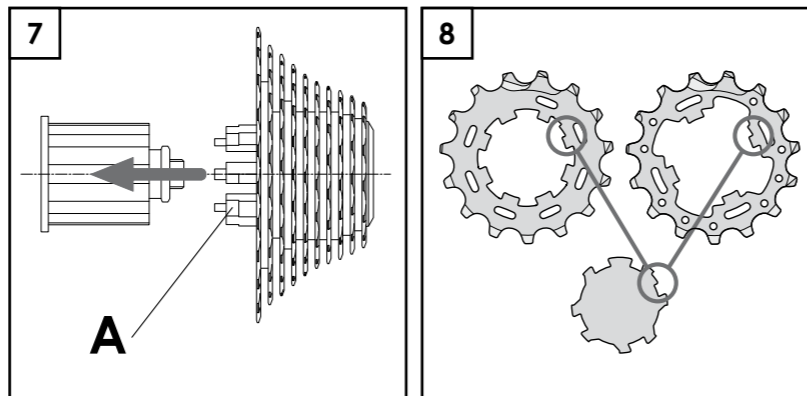

##### 3.1.2 - SMONTAGGIO

- Smontate la ghiera (A - Fig. 10) utilizzando l'utensile Campagnolo® (B - Fig. 10 - UTBB080) con una chiave esagonale (C - Fig. 10) da 24 mm e la chiave con catena Campagnolo® UT-CS060 (Fig. 10).
- Inserite il supporto portapignoni in resina sul fianco del corpo ruota libera, allineate i profili scanalati del corpo con quelli del supporto e fatevi scorrere sopra i pignoni.
- Rimuovete il supporto portapignoni in resina con i pignoni dal corpo ruota libera.

##### 3.2 - PIGNONI 11S

- Per tutte le operazioni di montaggio, smontaggio, uso e manutenzione, consultate il foglio istruzioni fornito con i pignoni 11S.

#### 3.3 - PIGNONI 8S, 9S, 10S DELLA SHIMANO INC. E PIGNONI DELLA SRAM CORPORATION (su corpo RL Campagnolo® per pignoni 8/9/10s della Shimano Inc. e pignoni OG 1070 - OG 1090 della Sram Corporation)

##### 3.3.1 - MONTAGGIO

###### • PIGNONI DELLA SHIMANO INC.

- 1) Inserite i pignoni sul corpo RL verificando che:

- la superficie con il nome del gruppo di ogni pignone sia rivolta verso l'esterno del corpo RL.
- la scanalatura più larga del pignone (A - Fig. 11) e quella più larga del corpo RL (B - Fig. 11) siano allineate

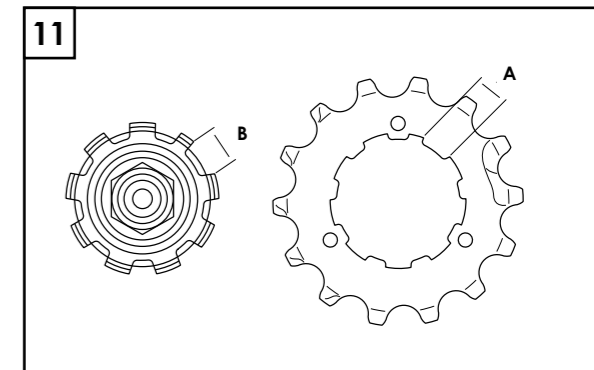
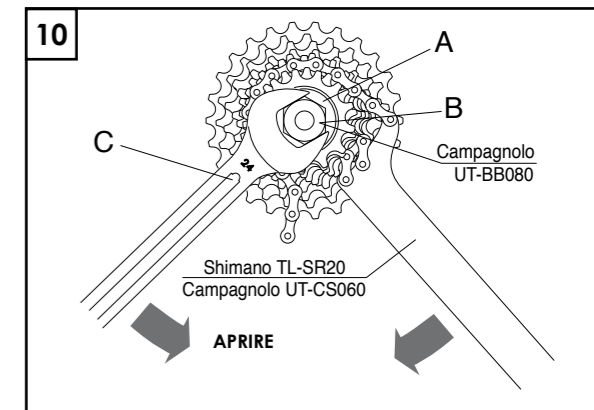

2) Se montate un pacco pignoni 10s dovete inserire per primo sul corpo RL il distanziale di adattamento fornito con i pignoni (Fig. 12). Questo distanziale non è necessario per i pacchi pignoni 8s e 9s.

3) Mediante l'utensile TL-LR15 della Shimano Inc. o FR-5 della Park Tool Co. (B - Fig. 13) serrate la ghiera (C - Fig. 13) sul corpo ruota libera a **30-50 Nm (266-443 in.lbs)**.

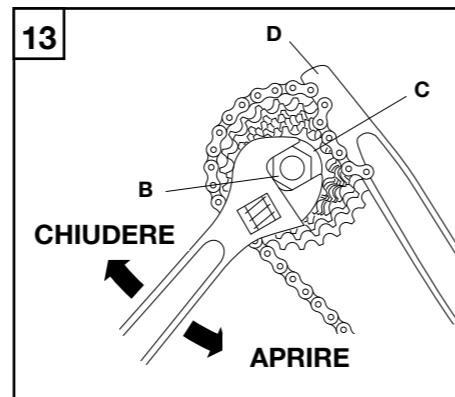
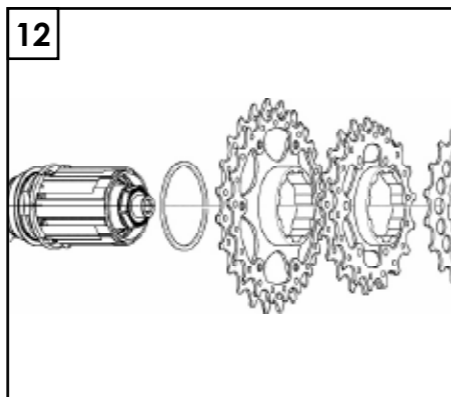

#### • PIGNONI DELLA SRAM CORPORATION

1) I pignoni sono preassemblati su un supporto (A - Fig. 14).

2) Inserite il supporto sul fianco del corpetto ruota libera, allineate i profili scanalati, spingete i pignoni sul corpetto ruota libera ed estraete il supporto (A) dal mozzo (Fig. 14).

3) Mediante l'utensile TL-LR15 della Shimano Inc. o FR-5 della Park Tool Co. (B - Fig. 13) serrate la ghiera (C - Fig. 13) sul corpo ruota libera a **30-50 Nm (266-443 in.lbs)**.

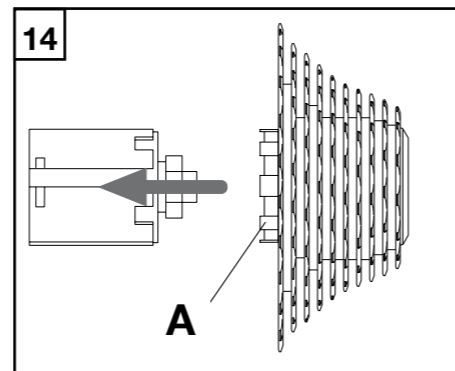

#### 3.3.2 - SMONTAGGIO

- Smontate la ghiera (C - Fig. 13) utilizzando l'utensile TL-LR15 della Shimano Inc. o FR-5 della Park Tool Co. (B - Fig. 13) e la chiave con catena (della Shimano Inc. TL-SR20 - D - Fig. 13).
- Sfilate i pignoni dal corpo RL.

## 4. FRENI

### ⚠ ATTENZIONE!

Con le ruote in composito BORA ONE per tubolare utilizzate solo gli speciali pattini freno cod. BR-BO500 (per freni Campagnolo®) e cod. BR-BO500X (per freni Dura-Ace della Shimano Inc. e freni Campagnolo CX). Non utilizzate questi pattini con alcuna altra ruota. L'utilizzo di qualsiasi altra combinazione pattini-cerchio, potrebbe risultare in una frenata insufficiente e/o irregolare ed essere causa di incidenti, lesioni fisiche o morte. L'uso di pattini freno diversi da quelli specificati potrebbe inoltre danneggiare seriamente il cerchio. Vi raccomandiamo di controllare sempre la compatibilità pattino-cerchio indicata sulla confezione dei pattini.

#### 4.1 - FRENI CAMPAGNOLO®

##### Nota

Oltre alle presenti istruzioni, consultate anche la sezione "Freni" del "Manuale d'uso e manutenzione PART 1".

### ⚠ ATTENZIONE!

Azionando la leva freno accertatevi che i due pattini ARRIVINO CONTEMPORANEAMENTE in contatto con le superfici del cerchio. Nel caso in cui ciò non avvenisse verificate che i vostri freni siano correttamente centrati.

#### 4.1.1 - REGISTRAZIONE DEL FRENO DUAL PIVOT

Controllate la corretta centratura del freno verificando che, azionando le leve freno a bici ferma, la ruota non presenti spostamenti laterali.

Nel caso in cui si verificasse una situazione di questo tipo agite sulla vite di regolazione E (Fig. 15 / Fig. 16) fino a quando avrete eliminato totalmente lo spostamento laterale.

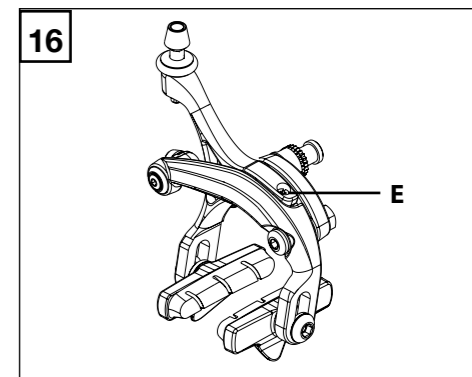
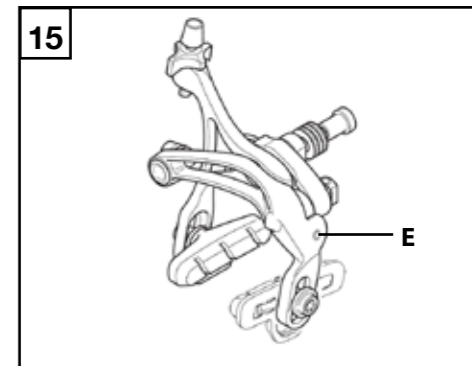

#### 4.1. 2 - REGISTRAZIONE DEI PATTINI FRENO

- Sfilate i pattini dei freni presenti sui portapattini e sostituiteli con quelli forniti nella confezione delle ruote.
- Regolate i pattini dei freni in modo che siano perfettamente allineati con la superficie frenante della ruota, che distino circa 1 mm dalla superficie del cerchio (Fig. 18) e che siano posizionati a circa 1~2 mm dal bordo superiore del cerchio (Fig. 18) (fate riferimento al foglio istruzioni dei pattini).

##### • Prima di ogni utilizzo:

- verificate che i freni funzionino correttamente.
- controllate che i cavi e i pattini dei freni siano in buone condizioni.
- verificate che i pattini dei freni siano perfettamente allineati con la superficie frenante della ruota, che siano posizionati a circa 1~2 mm dal bordo superiore del cerchio (Fig. 18), che siano ad essa paralleli orizzontalmente e verticalmente e che distino circa 1 mm dalla superficie del cerchio (Fig. 17).

- Per mantenere sempre efficienti i pattini e non usurare i fianchi dei cerchi consigliamo di asportare con una lima eventuali residui di sabbia che possono depositarsi sui pattini specialmente durante l'uso sotto la pioggia.

- In caso di utilizzo della bicicletta sul bagnato ricordate che la potenza dei freni e l'aderenza dei pneumatici sul terreno diminuiscono notevolmente rendendo più difficile il controllo del mezzo. Inoltre, a causa del progressivo asciugarsi della superficie frenante durante la frenata, la potenza frenante potrebbe variare bruscamente. Prestate quindi maggiore attenzione durante la guida sul bagnato per evitare possibili incidenti che potrebbero procurare gravi danni fisici o morte.

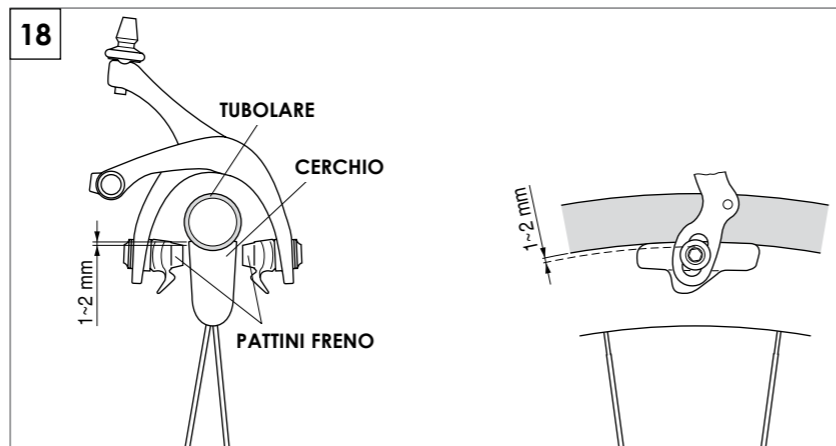
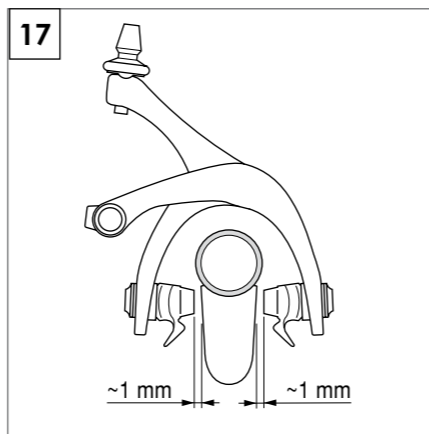

#### 4.2 - FRENI DI ALTRI PRODUTTORI / FRENI CAMPAGNOLO CX

Fate riferimento al foglio istruzioni fornito dal produttore dei freni.

## 5. MANUTENZIONE PERIODICA DELLE RUOTE E CONSIGLI DI SICUREZZA

### ATTENZIONE! NOTA PER MECCANICI SPECIALIZZATI

PER LE ISTRUZIONI DI ASSEMBLAGGIO, MANUTENZIONE E SOSTITUZIONE CERCHI, RAGGI E MOZZI RIVOLGETEVI A UN SERVICE CENTER CAMPAGNOLO.

- *Le indicazioni temporali qui riportate sono puramente indicative e potrebbero variare significativamente in relazione alle condizioni d'uso e all'intensità della vostra attività (fattori significativi, ad esempio: agonismo, pioggia, strade salate durante l'inverno, peso del ciclista ecc.). Consultate il vostro meccanico per identificare le scadenze più adatte alle vostre caratteristiche.*

- Vi informiamo che nel caso in cui non siano eseguite correttamente le procedure di manutenzione e riparazione previste nel presente manuale, o non siano rispettate le istruzioni contenute nel presente manuale, potrebbe verificarsi un incidente.
- Non apportate mai alcuna modifica ai componenti di un qualsiasi prodotto Campagnolo®.
- Eventuali parti piegate o danneggiate in seguito a urti o incidenti devono essere sostituite con ricambi originali Campagnolo®.
- Dopo aver usato la ruota per la prima volta, verificatene la centratura.

### ⚠ ATTENZIONE!

L'utilizzo di ruote non centrate correttamente o con raggi rotti e/o danneggiati può provocare incidenti, lesioni fisiche o morte.

- Prima di ogni corsa verificate i pneumatici e la loro pressione.
- Affidate periodicamente la bicicletta ad un meccanico specializzato affinché lubrifici i cuscinetti dei mozzi, le sfere e il meccanismo ruota libera con grasso sintetico "**CAMPAGNOLO PROFESSIONAL LUBRICATING GREASE (cod. LB-100)**" specifico per cuscinetti (indicativamente ogni 4.000 km - 6.000 km).

La frequenza dei controlli più adatta a voi va concordata con il meccanico stesso in funzione del vostro peso, delle condizioni d'uso e dell'intensità della vostra attività (approssimativamente ogni 5.000 km - 3.000 miglia).

- Ogni 10.000-20.000 km fate controllare e ingrassare il meccanismo ruota libera da un meccanico specializzato.
- Ad ogni 10.000/20.000 km (6.000/12.000 miglia) vi consigliamo di affidare la bicicletta ad un meccanico specializzato per la lubrificazione, sostituzione, smontaggio e verifica dei mozzi.

- Indossate abiti aderenti e che vi rendano facilmente visibili (colori fluorescenti o altri colori vivaci/ in alternativa colori chiari).
- Evitate il ciclismo notturno poiché è più difficile essere visti dagli altri e distinguere gli ostacoli sulla strada. Se utilizzate la bicicletta di notte, equipaggiatela con luci e catarifrangenti adeguati.
- Non usate mai una bicicletta o un componente che non vi è perfettamente familiare, o di cui non sapete come è stato utilizzato e quali interventi di manutenzione ha visto. I componenti “di seconda mano” possono essere stati usati in modo errato o essere rovinati, perciò potrebbero cadere inaspettatamente provocando un incidente.
- Indossate sempre il casco protettivo, allacciatelo correttamente e verificate che esso sia omologato ANSI o SNELL.

## **PULIZIA DELLE RUOTE**

- Lo sporco danneggia la bicicletta e i suoi componenti. Pulite ed asciugate accuratamente la vostra bici dopo averla usata.
- Non lavate mai la vostra bicicletta con acqua a pressione. Non utilizzate mai spugne abrasive o metalliche. Lavate la vostra bicicletta e i componenti Campagnolo pulendo delicatamente con acqua e sapone neutro.
- Rilubrificare con cura la trasmissione utilizzando un lubrificante specifico. L'utilizzo di un lubrificante di bassa qualità o non idoneo può compromettere l'integrità della trasmissione e causare eccessiva usura o danni al sistema.
- Pulite accuratamente i residui di lubrificante rimasti sulla bicicletta e sul pavimento. Alla fine delle operazioni di lubrificazione, sgrassate **ACCURATAMENTE** cerchi e pattini freno.



### **ATTENZIONE!**

**Gli ambienti salini (come ad esempio le strade in inverno e nelle vicinanze del mare) possono essere causa di corrosione galvanica della maggior parte dei componenti esposti della bicicletta. Per prevenire danni, malfunzionamenti e incidenti, risciacquare, pulire, asciugare e rilubrificare con cura tutti i componenti soggetti a tale fenomeno.**

## **TRASPORTO E CUSTODIA**

Quando trasportate la ruota separatamente dalla bicicletta o in vista di un periodo di inutilizzo, riponetela nell'apposita borsa per ruote per proteggerla dagli urti e dallo sporco.

**La Campagnolo S.r.l. si riserva di modificare il contenuto del presente manuale senza preavviso.**

**La versione aggiornata sarà eventualmente disponibile su [www.campagnolo.com](http://www.campagnolo.com).**

**Sul sito troverete inoltre informazioni sugli altri prodotti Campagnolo e il catalogo ricambi.**