



**PROCÉDURE DE TRANSFORMATION  
2-WAY FIT™ READY**

# PROCÉDURE DE TRANSFORMATION 2-WAY FIT™ READY

GROUPE	REVISION	DESCRIPTION
ROUES ROAD FREIN À DISQUE	04 - 06 /2022	PROCÉDURE DE TRANSFORMATION DES ROUES EN VERSION TUBELESS READY
<b>PRODUITS SUR LESQUELS APPLIQUER LA PROCÉDURE</b>		
BORA ULTRA WTO TT	SCIROCCO DB	

Cette procédure permet de transformer les roues **SCIROCCO DB / BORA ULTRA WTO TT**, conçues au départ pour être utilisées avec un pneu et une chambre à air, en roues Tubeless Ready, c'est à dire avec un pneumatique de type Tubeless Ready sans chambre à air et avec l'utilisation obligatoire d'un liquide anti-crevaisson.

Pour que la transformation correcte des roues soit garantie, **il est obligatoire** de suivre la procédure reportée ci-dessous et d'utiliser les composants suivants:

LARGEUR DE LA JANTE (mm)	LARGEUR MIN. DE LA SECTION DU PNEU (mm)
19c	23

Bande Schwalbe (Rim Band):

10 m x 23 mm, Art.-No. 887023 pour jantes de largeur 19c

Valve Campagnolo tubeless

code VA-2WF44

Liquide d'étanchéité

Schwalbe Doc Blue

## DANGER!



Si on ne suit pas cette procédure, le pneu pourrait se décoller de la jante et provoquer des accidents, des blessures corporelles, voire la mort.

## Remarque

En cas de crevaisson et donc d'une éventuelle nécessité de montage d'une chambre à air, l'utilisation d'un mini gonfleur portable n'est pas suffisante pour permettre le bon talonnage du pneumatique, il est en effet nécessaire d'utiliser une bombe de Co2.

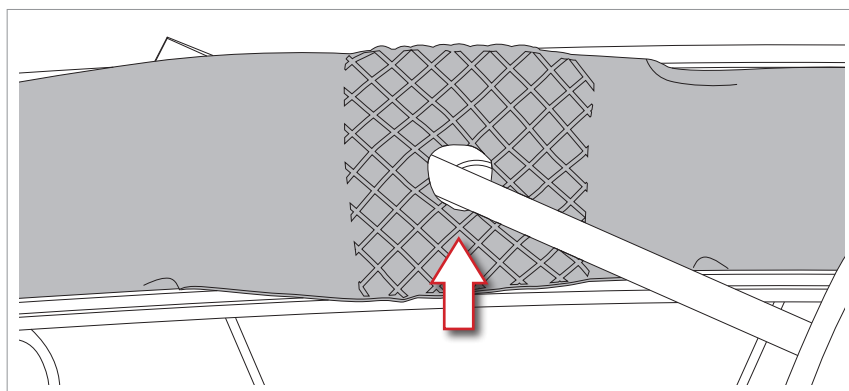

Fig.1

- Retirer le Rim tape originel des roues ; s'il est présent, utiliser un tournevis pour le séparer de la jante (Fig.1).

GRUPE	REVISION	DESCRIPTION
ROUES ROAD FREIN À DISQUE	04 - 06 /2022	PROCÉDURE DE TRANSFORMATION DES ROUES EN VERSION TUBELESS READY
<b>PRODUITS SUR LESQUELS APPLIQUER LA PROCÉDURE</b>		
BORA ULTRA WTO TT	SCIROCCO DB	

- À l'aide d'un chiffon et d'alcool iso-propylique, nettoyer et dégraisser parfaitement la jante sur toute la superficie interne de la gorge centrale et sur les côtés internes de la jante, à l'endroit où les talons du pneu vont se poser (Fig. 2).

- Le début de la bande doit être positionné entre le second et le troisième écrou (A - Fig. 3) au-delà du trou de la valve (X - Fig.3). Commencer le positionnement de la bande en partant de A et procéder vers le trou de la valve.

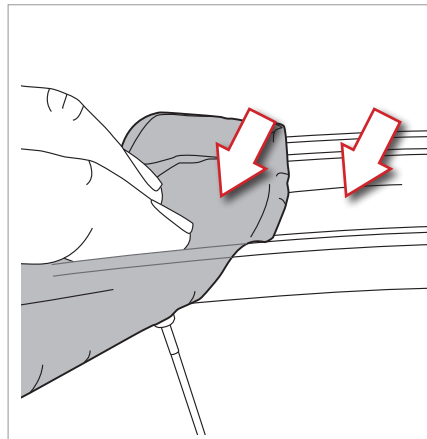

Fig.2

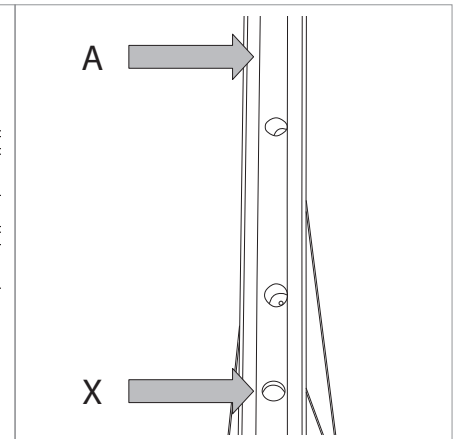

Fig.3

- Appliquer la bande avec soin et vérifier que sa partie initiale adhère parfaitement, en appuyant bien avec les doigts ou avec un outil en plastique pour garantir une adhérence parfaite (Fig. 4). Couper le premier morceau au début de la bande si nécessaire, au cas où il n'adhérerait pas parfaitement à la jante.

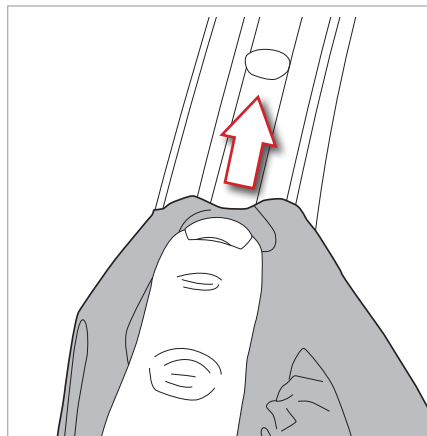

Fig.4

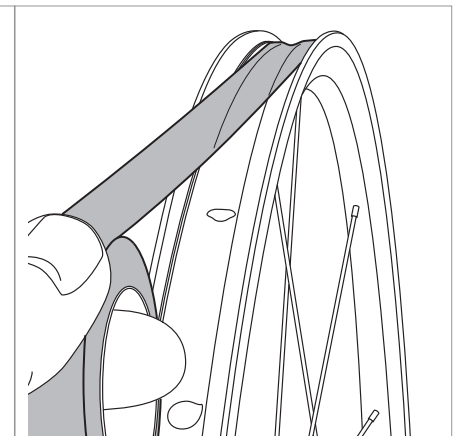

Fig.5

- Avancer le long de la jante en déroulant la bande, en la tenant tendue et en l'appuyant dans le creux central en cherchant de la maintenir centrée par rapport aux côtés internes de la jante (Fig. 5).

### ATTENTION!

Faire très attention à garantir l'adhérence complète de la bande dans le creux central tandis que les côtés internes de la jante où les talons du pneu vont se poser doivent rester vides. On évitera ainsi le risque de déchaussement en phase de gonflage ou durant l'utilisation du vélo, ce qui pourrait provoquer des accidents, des blessures ou la mort (Fig. 6 / Fig. 7).



Fig.6

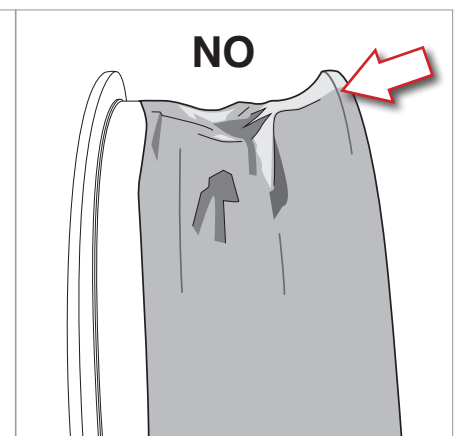

Fig.7

GRUPE	REVISION	DESCRIPTION
ROUES ROAD FREIN À DISQUE	04 - 06 /2022	PROCÉDURE DE TRANSFORMATION DES ROUES EN VERSION TUBELESS READY
<b>PRODUITS SUR LESQUELS APPLIQUER LA PROCÉDURE</b>		
BORA ULTRA WTO TT	SCIROCCO DB	

- Quand la bande arrive au trou de la valve, avancer encore de façon à recouvrir 2 écrous, puis la couper avec des ciseaux et la faire parfaitement adhérer à la couche en-dessous (Fig. 8).

- Faire glisser les doigts sur la bande pour éliminer les éventuelles bulles d'air et vérifier si la bande adhère parfaitement à la jante. Utiliser l'outil dont on se sert généralement pour démonter le pneu et appuyer fortement sur la bande au niveau des côtés internes de la jante (Fig. 9).

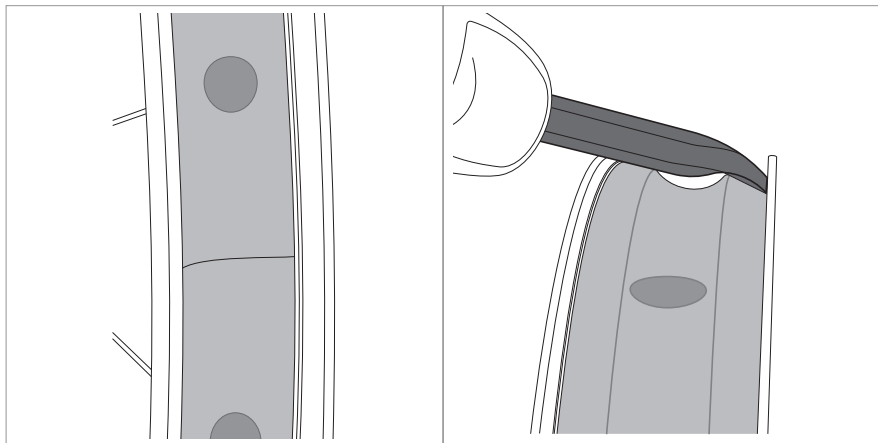

Fig.8

Fig.9

- Au niveau du trou de valve de la jante, faire un petit trou sur le ruban tubeless ready, à l'aide d'un poinçon ou d'un outil pointu (Fig. 10).

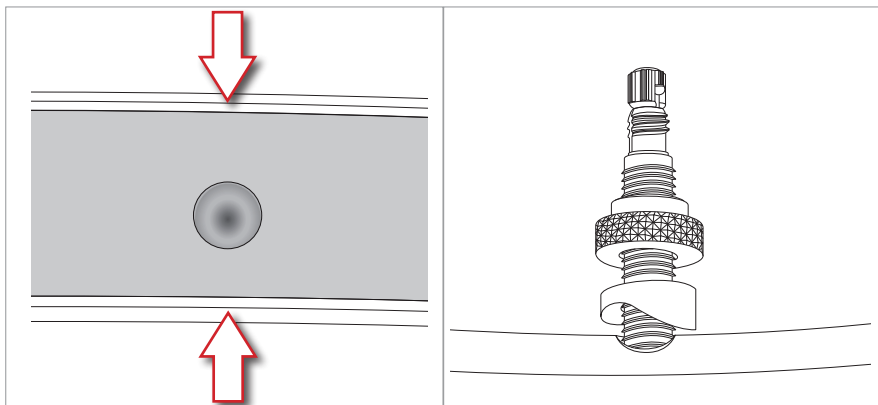

Fig.10

Fig.11

- Insérer la valve dans l'orifice et la bloquer avec l'écrou moleté (Fig. 11).

- Observer le sens du roulement figurant sur le pneu (Fig. 12).

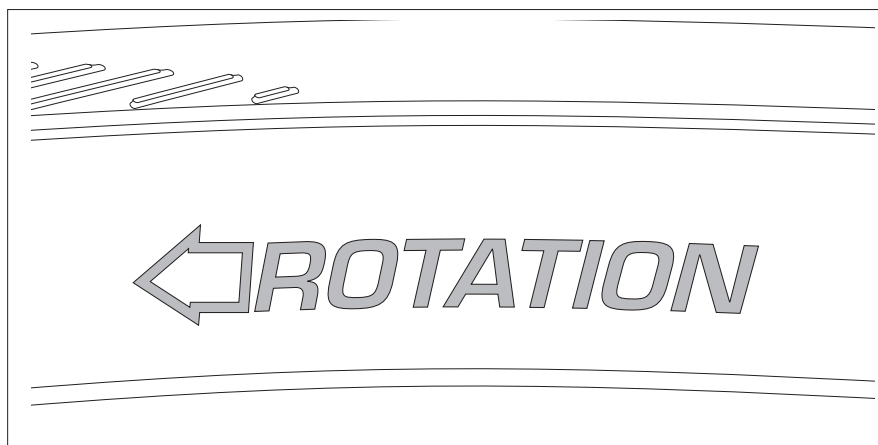

Fig.12

GROUPE	REVISION	DESCRIPTION
ROUES ROAD FREIN À DISQUE	04 - 06 / 2022	PROCÉDURE DE TRANSFORMATION DES ROUES EN VERSION TUBELESS READY
<b> PRODUITS SUR LESQUELS APPLIQUER LA PROCÉDURE </b>		
BORA ULTRA WTO TT	SCIROCCO DB	

- Monter un talon du pneu dans le creux central de la jante (Fig. 13).
- Monter le deuxième talon du pneu en commençant par le côté opposé à la valve (Fig.14).

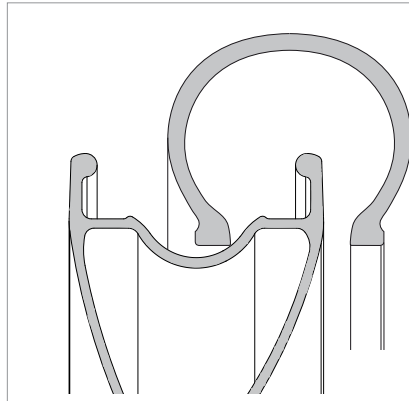

Fig.13

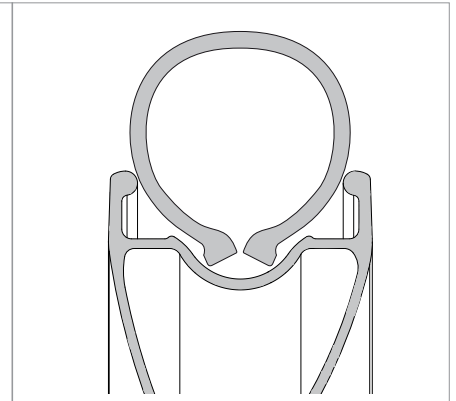

Fig.14

- Tremper un pinceau (d'un diamètre d'environ 2 cm) dans un liquide composé d'eau et de savon neutre et mouiller abondamment les talons du pneu (Fig. 15).
- Vérifier que la valve soit totalement ouverte (Fig. 16).

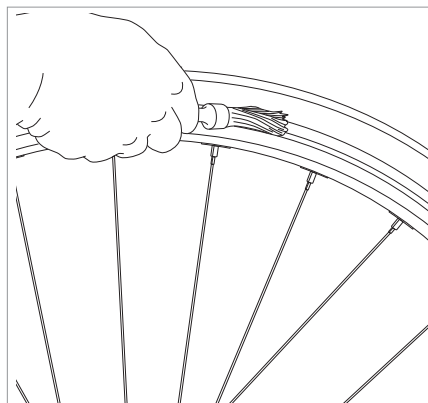

Fig.15

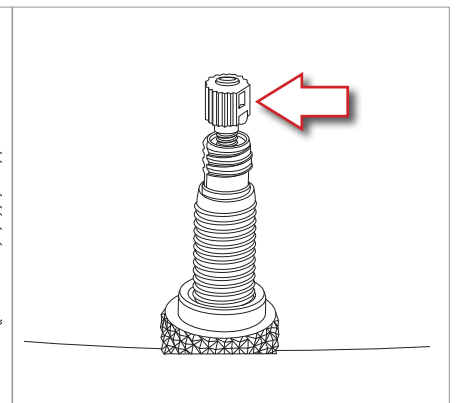

Fig.16

- Avec un compresseur ou un gonfleur, gonfler le pneu sans dépasser la pression maximale indiquée sur le pneu, en pressant le pneu sur les bords de la jante.

#### DANGER!



Ne jamais dépasser la pression maximale indiquée sur le pneu et, dans tous les cas, ne pas dépasser la pression maximale indiquée dans le tableau de compatibilité « jantes-pneus-pression » à la page suivante.

Une pression supérieure à celle indiquée pourrait entraîner l'éclatement imprévu de la roue et provoquer des accidents, des blessures corporelles ou la mort.

GROUPE	REVISION	DESCRIPTION
ROUES ROAD FREIN À DISQUE	04 - 06 /2022	PROCÉDURE DE TRANSFORMATION DES ROUES EN VERSION TUBELESS READY
<b>PRODUITS SUR LESQUELS APPLIQUER LA PROCÉDURE</b>		
BORA ULTRA WTO TT	SCIROCCO DB	

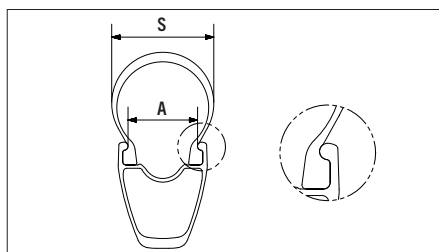

Pour la largeur « S », se référer aux indications sur le pneu (par exemple 25-622).

Pour la largeur intérieure de la jante « A », se référer aux étiquettes de la jante (par exemple 622x19)

TABLEAU DE COMPATIBILITÉ JANTES-PNEUS-PRESSION																
LARGEUR DE PNEU « S »		LARGEUR INTÉRIEURE DE LA JANTE « A » – HOOKED TYPE												PRESSION MAXIMALE DU PNEU		
mm	inch.	13	14	15	16	17	18	19	20	21	22	23	24	25	Clincher TT	Tubeless TL
20	0,80														9,5	-
23	0,90														9	7,5
25	1,00														8,5	7
28	1,10														7,8	6,3
30	1,20														7,2	5,8
32	1,25														6,8	5,3
34	1,35														6	4,7
36	1,40														5,7	4,4
38	1,50														5,5	4,1
41	1,60														5,2	3,9
43	1,70														5	3,7
47	1,85														4,7	3,5
50	1,95														4,4	3,3
52	2,05														4,1	3,1
53	2,10														3,8	3
56	2,20														3,5	2,8
60	2,35														3,2	2,6
64	2,50														2,9	2,4
66	2,60														2,7	2,2
69	2,70														2,5	2
71	2,80														2,2	1,9
74	2,90														2,1	1,8
76	3,00														2	1,7

- Vérifier soigneusement que les talons du pneu soient en appui contre la jante de façon uniforme sur toute la circonférence de la roue.
- Dégonfler le pneu en appuyant sur la partie supérieure de la valve et préparer le liquide anti-crevaisin, comme indiqué par le fabricant.

GROUPE	REVISION	DESCRIPTION
ROUES ROAD FREIN À DISQUE	04 - 06 /2022	PROCÉDURE DE TRANSFORMATION DES ROUES EN VERSION TUBELESS READY
<b> PRODUITS SUR LESQUELS APPLIQUER LA PROCÉDURE </b>		
BORA ULTRA WTO TT	SCIROCCO DB	

- Poser la roue en la maintenant en position verticale avec la valve sur le point le plus haut (Fig. 17).

- Si on a la possibilité d'insérer le liquide avec une seringue: démonter la partie centrale de la valve au moyen de l'outil prévu à cet effet, introduire la quantité prescrite par le fabricant du liquide et ré-installer la partie centrale de la valve (Fig. 18).

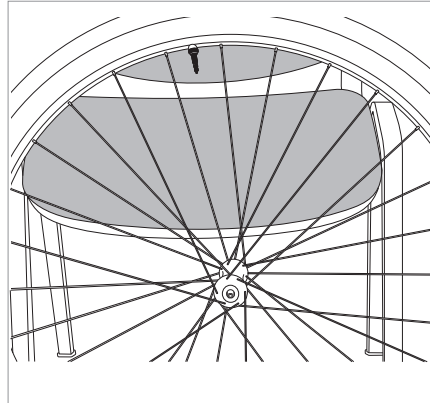

Fig.17

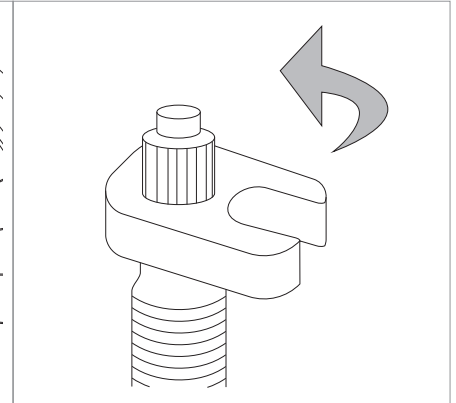

Fig.18

- Si on ne possède pas de seringue, déchausser un côté du pneu, verser le liquide en introduisant la quantité prescrite par le fabricant du liquide, puis remettre le talon en place dans le creux de la jante (Fig. 19).

- Regonfler le pneu sans dépasser la pression maximale indiquée sur le pneu et vérifier soigneusement que les talons du pneu soient en appui contre la jante de façon uniforme sur toute la circonférence de la roue.

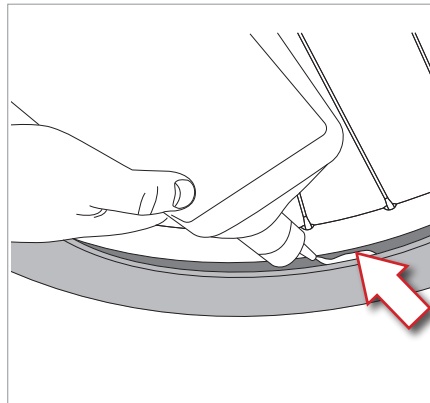

Fig.19

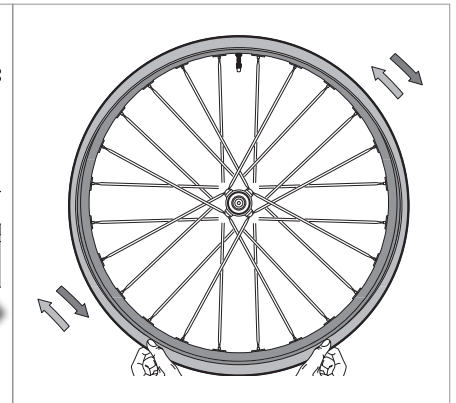

Fig.20

### DANGER!



Ne jamais dépasser la pression hydraulique maximale indiquée sur le pneu. Une pression supérieure à celle indiquée pourrait entraîner l'éclatement imprévu de la roue et provoquer des accidents, des blessures corporelles ou la mort.

- Faire tourner et agiter la roue afin que le liquide puisse se déposer et coller toute la surface interne du pneu. Mouiller le pneu à l'eau et au savon et vérifier si des bulles pouvant indiquer une fuite d'air sur le pneu se forment à la surface. Disposer la roue de façon à ce que le liquide coule dans les zones où les fuites d'air ont été vérifiées, afin que le liquide les rebouche (Fig. 20).